



# ΕΓΧΕΙΡΙΔΙΟ ΧΡΗΣΗΣ

A photograph of the LED TV FL20105, showing its slim profile and silver frame. The screen is dark, and the TV is set against a light background.

## LED TV FL20105

Διαβάστε αυτό το εγχειρίδιο προσεκτικά και φυλάξτε το για μελλοντική αναφορά.



# ΠΙΝΑΚΑΣ ΠΕΡΙΕΧΟΜΕΝΩΝ

1. Οδηγίες ασφαλείας.....	3
2. ΣΥΝΑΡΜΟΛΟΓΗΣΗ ΚΑΙ ΣΥΝΔΕΣΗ ΤΗΣ ΤΗΛΕΟΡΑΣΗΣ.....	5
2.1 Συναρμολόγηση βραχίονα τηλεόρασης.....	5
2.2 Κουμπιά τηλεόρασης και υποδοχές.....	7
2.3 Διάγραμμα σύνδεσης εξωτερικών συσκευών.....	8
2.4 Εγκατάσταση και σύνδεση της τηλεόρασης.....	9
2.5 Οδηγίες εγκατάστασης της βάσης της τηλεόρασης.....	9
3. ΤΗΛΕΧΕΙΡΙΣΤΗΡΙΟ.....	10
4. ΛΕΙΤΟΥΡΓΙΑ ΤΗΛΕΟΡΑΣΗΣ ΚΑΙ ΡΥΘΜΙΣΗ ΣΥΣΤΗΜΑΤΟΣ.....	12
4.1 Μενού Εικόνας.....	14
4.2 Μενού Ήχου.....	16
4.3 ΕΦΑΡΜΟΓΕΣ.....	18
4.4 ΠΡΟΤΙΜΗΣΕΙΣ.....	24
4.5 ΡΥΘΜΙΣΕΙΣ.....	26
4.6 ΡΥΘΜΙΣΕΙΣ ΛΕΙΤΟΥΡΓΙΑΣ ΞΕΝΟΔΟΧΕΙΟΥ.....	30
4.7 Πώς να χρησιμοποιήσετε τη λειτουργία εγγραφής.....	32
4.8 Πώς να χρησιμοποιήσετε τη λειτουργία χρονοπρογραμματισμού.....	38
5. ΛΕΙΤΟΥΡΓΙΑ ΠΟΛΥΜΕΣΩΝ.....	43
5.1 Φωτογραφία.....	44
5.2 Ταινία.....	45
5.3 Μουσική.....	46
5.4 Ρυθμίσεις.....	47
6. Αντιμετώπιση προβλημάτων.....	48



# 1. Οδηγίες ασφαλείας

Καλώς ορίσατε

Συγχαρητήρια! Είστε κάτοχος μιας από τις πλέον εξελιγμένες τηλεοράσεις υψηλής ευκρίνειας που υπάρχουν διαθέσιμες αυτή τη στιγμή. Για να μπορέσετε να ρυθμίσετε όσο το δυνατόν πιο εύκολα την τηλεόρασή σας, θα θέλαμε να σας βοηθήσουμε να εξοικειωθείτε με τα χαρακτηριστικά και τις λειτουργίες αυτού του συγκεκριμένου προϊόντος. Διαβάστε προσεκτικά το παρόν εγχειρίδιο και φυλάξτε το σε ασφαλές μέρος για μελλοντική αναφορά.

Ευχαριστούμε για την αγορά του προϊόντος και ελπίζουμε να απολαύσετε την καινούργια σας τηλεόραση.

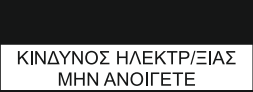
## Προσοχή

		
<p>ΠΡΟΣΟΧΗ: ΓΙΑ ΝΑ ΑΠΟΦΥΓΕΤΕ ΤΟΝ ΚΙΝΔΥΝΟ ΗΛΕΚΤΡΟΠΛΗΞΙΑΣ, ΜΗΝ ΑΦΑΙΡΕΙΤΕ ΤΟ ΠΕΡΙΒΛΗΜΑ (Η ΤΟ ΠΙΣΩ ΚΑΛΥΜΜΑ) ΤΗΣ ΣΥΣΚΕΥΗΣ. ΔΕΝ ΥΠΑΡΧΟΥΝ ΕΞΑΡΤΗΜΑΤΑ ΠΟΥ ΝΑ ΜΠΟΡΕΙ ΝΑ ΕΠΙΣΚΕΥΑΣΕΙ Ο ΧΡΗΣΤΗΣ ΜΕΣΑ ΣΕ ΑΥΤΗΝ. ΓΙΑ ΤΥΧΟΝ ΕΠΙΣΚΕΥΕΣ ΑΠΕΥΘΥΝΘΕΙΤΕ ΣΤΟ ΕΞΟΥΣΙΟΔΟΤΗΜΕΝΟ ΠΡΟΣΩΠΙΚΟ ΤΕΧΝΙΚΗΣ ΕΞΥΠΗΡΕΤΗΣΗΣ</p>		



Το σύμβολο αυτό προορίζεται να προειδοποιήσει το χρήστη για την παρουσία μη ασφαλίσιμης «επικίνδυνης τάσης» στο εσωτερικό του προϊόντος, η οποία μπορεί να είναι τέτοιου μεγέθους ώστε να αποτελεί κίνδυνο ηλεκτροπληξίας για τους ανθρώπους.



Αυτό το σύμβολο προειδοποιεί το χρήστη για την παρουσία σημαντικών οδηγιών λειτουργίας και συντήρησης (σέρβις) στα έντυπα που συνοδεύουν τη συσκευή.

## ΠΡΟΣΟΧΗ

-ΓΙΑ ΝΑ ΑΠΟΤΡΕΨΕΤΕ ΤΥΧΟΝ ΒΛΑΒΗ ΠΟΥ ΜΠΟΡΕΙ ΝΑ ΟΔΗΓΗΣΕΙ ΣΕ ΠΥΡΚΑΓΙΑ Ή ΗΛΕΚΤΡΟΠΛΗΞΙΑ  
-ΜΗΝ ΕΚΘΕΤΕΤΕ ΑΥΤΗ ΤΗ ΣΥΣΚΕΥΗ ΣΕ ΒΡΟΧΗ Η ΥΓΡΑΣΙΑ.  
-ΚΙΝΔΥΝΟΣ ΗΛΕΚΤΡΟΠΛΗΞΙΑΣ - ΜΗΝ ΑΝΟΙΓΕΤΕ

## ΠΡΟΣΟΧΗ

Αυτές οι οδηγίες συντήρησης προορίζονται για χρήση μόνο από εξειδικευμένο προσωπικό τεχνικής εξυπηρέτησης. Για να μειώσετε τον κίνδυνο ηλεκτροπληξίας, μην επιχειρήσετε να πραγματοποιήσετε εργασίες συντήρησης που δεν περιλαμβάνονται στις οδηγίες λειτουργίας, εκτός αν έχετε τα κατάλληλα προσόντα.

## ΠΡΟΣΟΧΗ

Η βάση προορίζεται για χρήση μόνο με αυτήν την τηλεόραση. Η χρήση με άλλες συσκευές ενδέχεται να οδηγήσει σε αστάθεια με αποτέλεσμα πιθανό τραυματισμό.

## ΠΡΟΕΙΔΟΠΟΙΗΣΗ

-Η συσκευή δεν πρέπει να τοποθετείται σε σημεία όπου υπάρχει κίνδυνος σταξίματος ή πιτσιλίσματος με υγρά και δεν πρέπει να τοποθετούνται επάνω της δοχεία με υγρά, όπως βάζα.  
-Το προϊόν αυτό ανήκει στην κατηγορία Β. Σε οικιακό περιβάλλον, το προϊόν αυτό μπορεί να προκαλέσει παρεμβολές στις ραδιοσυχνότητες, επομένως, μπορεί να χρειαστεί να λάβετε τα κατάλληλα μέτρα. Για να μειώσετε τον κίνδυνο πυρκαγιάς ή ηλεκτροπληξίας, μην βάζετε το προϊόν σε χώρους με υγρασία.

## ΣΗΜΕΙΩΣΗ ΟΕΕ

Η συσκευή αυτή ελέγχθηκε και διαπιστώθηκε πως συμμορφώνεται με τα όρια συσκευών Κατηγορίας Β, σύμφωνα με το Μέρος 15 των Κανονισμών ΟΕΕ. Τα όρια αυτά έχουν σχεδιαστεί για να παρέχουν εύλογη προστασία από επιβλαβείς παρεμβολές σε οικιακό, εμπορικό, βιομηχανικό ή επαγγελματικό περιβάλλον. Ο εξοπλισμός αυτός έχει τη δυνατότητα παραγωγής, χρήσης και εκπομπής ραδιοσυχνοτήτων και, αν δεν εγκατασταθεί και χρησιμοποιηθεί σύμφωνα με τις οδηγίες, μπορεί να προκαλέσει επιβλαβείς παρεμβολές στις ραδιοεπικοινωνίες. Ωστόσο, δεν υπάρχει καμία εγγύηση ότι δεν θα παρουσιαστούν παρεμβολές σε μια συγκεκριμένη εγκατάσταση. Εάν η συσκευή αυτή προκαλέσει επιβλαβείς παρεμβολές στη ραδιοφωνική ή τηλεοπτική λήψη, πράγμα που μπορεί να προσδιοριστεί με την ενεργοποίηση και την απενεργοποίηση του εξοπλισμού, ο χρήστης πρέπει να δοκιμάσει να διορθώσει την παρεμβολή εφαρμόζοντας ένα ή περισσότερα από τα ακόλουθα μέτρα:

-Αλλάξτε τον προσανατολισμό ή τη θέση της κεραίας λήψης.

-Αυξήστε την απόσταση μεταξύ του εξοπλισμού και του δέκτη.

-Συνδέστε τον εξοπλισμό σε μια πρίζα με διαφορετική μορφή κυκλώματος από εκείνο του δέκτη.

-Συμβουλευτείτε τον αντιπρόσωπο ή έναν έμπειρο τεχνικό ραδιοφώνου/τηλεόρασης για βοήθεια.

Αλλαγές ή τροποποιήσεις που δεν έχουν εγκριθεί ρητώς από την αρχή συμμόρφωσης θα μπορούσαν να ακυρώσουν την εξουσιοδότηση του χρήστη να χειρίζεται τον εξοπλισμό.

Η σύνδεση των περιφερειακών συσκευών απαιτεί τη χρήση γειωμένων και θωρακισμένων καλωδίων.

# Σημαντικές οδηγίες ασφαλείας

Να είστε πάντα προσεκτικοί όταν χρησιμοποιείτε την τηλεόραση. Για να μειώσετε τον κίνδυνο πυρκαγιάς, ηλεκτροπληξίας και άλλους τραυματισμούς, φροντίστε να έχετε αυτές τις προφυλάξεις ασφαλείας κατά νου κατά την εγκατάσταση, τη χρήση και τη συντήρηση της τηλεόρασής σας.

- Διαβάστε αυτές τις οδηγίες και φυλάξτε τις σε ασφαλές μέρος.
- Λάβετε υπόψη όλες τις προειδοποιήσεις.
- Ακολουθήστε όλες τις οδηγίες.
- Μη χρησιμοποιείτε αυτή τη συσκευή κοντά σε νερό.
- Μην φράζετε τα ανοίγματα εξαερισμού.
- Εγκαταστήστε τη συσκευή σύμφωνα με τις οδηγίες του κατασκευαστή.
- Μην τοποθετείτε τη συσκευή κοντά σε πηγές θερμότητας όπως καλοριφέρ, θερμοσυσσωρευτές, σόμπες ή λοιπές συσκευές (ακόμη και ενισχυτές) που παράγουν θερμότητα.
- Μην παρακάμπτετε την ασφάλεια που παρέχει ένα πολωμένο ή γειωμένο φως. Το πολωμένο φως έχει δύο ακροδέκτες, ο ένας πλατύτερος από τον άλλο. Ένα βύσμα με γείωση διαθέτει δύο ακροδέκτες και μια τρίτη προεξοχή γείωσης. Ο πλατύτερος ακροδέκτης ή η τρίτη προεξοχή παρέχονται για την ασφάλειά σας. Όταν το παρεχόμενο φως δεν ταιριάζει στην πρίζα σας, συμβουλευτείτε έναν ηλεκτρολόγο για αντικατάσταση της πρίζας.
- Προστατέψτε το καλώδιο ρεύματος ώστε να μην πατηθεί ή τρυπηθεί ειδικά στα φισ, στις υποδοχές και το σημείο εξόδου από την τηλεόραση.
- Χρησιμοποιείτε μόνο τα εξαρτήματα/αξεσουάρ που προβλέπονται από τον κατασκευαστή.
- Χρησιμοποιείτε μόνο τροχήλατη βάση, σταθερή βάση, τρίποδο, βραχίονα ή τραπεζάκι που προβλέπεται από τον κατασκευαστή ή που διατίθεται με την τηλεόραση. Όταν χρησιμοποιείτε τροχήλατη βάση, προσέξτε ιδιαίτερα κατά τη μετακίνηση της βάσης/συσκευής ώστε να αποφύγετε τυχόν τραυματισμό λόγω ανατροπής του.
- Αποσυνδέετε την τηλεόραση από την πρίζα κατά τη διάρκεια καταιγίδων με αστραπές ή όταν δεν χρησιμοποιείται για μεγάλο χρονικό διάστημα.
- Για κάθε είδους επισκευή απευθυνθείτε σε εξουσιοδοτημένο προσωπικό επισκευών. Επισκευή απαιτείται όταν η τηλεόραση έχει υποστεί οποιαδήποτε ζημιά, όπως στο καλώδιο τροφοδοσίας ή το φως, όταν έχει χυθεί υγρό ή έχουν πέσει αντικείμενα μέσα στη μονάδα, όταν η τηλεόραση έχει εκτεθεί σε βροχή ή υγρασία ή όταν δεν λειτουργεί σωστά ή έχει πέσει κάτω.
- Η συσκευή πρέπει να καθαρίζεται μόνο με ένα κομμάτι ύφασμα χωρίς χνούδια.



## 2. ΣΥΝΑΡΜΟΛΟΓΗΣΗ ΚΑΙ ΣΥΝΔΕΣΗ ΤΗΣ ΤΗΛΕΟΡΑΣΗΣ

### 2.1 Συναρμολόγηση βραχίονα τηλεόρασης

#### Τοποθέτηση της τηλεόρασης στον τοίχο

1. Πρώτα, τοποθετήστε απαλά την τηλεόραση στο τραπέζι όπου έχετε ήδη τοποθετήσει ένα μαλακό πανί για να αποφύγετε το γρατζούνισμα της οθόνης.
2. Χρησιμοποιήστε το κατσαβίδι για να αφαιρέσετε τις βίδες από την κάτω βάση (σύμφωνα με την κατεύθυνση του βέλους, φωτογραφία 1). Αφαιρέστε την κάτω βάση (αφαιρέστε τις βίδες και την κάτω βάση με προσοχή).
3. Σημειώστε τις θέσεις για τις τέσσερις βίδες στον τοίχο, δημιουργώντας ένα πατρόν σύμφωνα με τις διαστάσεις που βλέπετε να δείχνουν τα βέλη στις εικόνες 2 και 3.
4. Ανοίξτε τέσσερις τρύπες στα κατάλληλα σημεία του τοίχου (το μέγεθος είναι μόνο για παράδειγμα) και βιδώστε τις τέσσερις βίδες (προαιρετικά εξαρτήματα). Ανοίξτε τέσσερις τρύπες στα κατάλληλα σημεία του τοίχου (το μέγεθος είναι μόνο για παράδειγμα) και βιδώστε τις τέσσερις βίδες. (προαιρετικά εξαρτήματα)
5. Σύμφωνα με το βήμα 4, χρησιμοποιήστε το κατσαβίδι για να σφίξετε τη βίδα στο πίσω μέρος της τηλεόρασης και, στη συνέχεια, τοποθετήστε την τηλεόραση στον τοίχο.

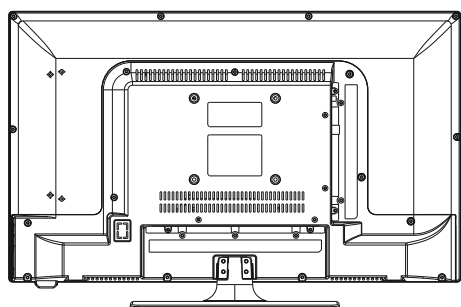

1

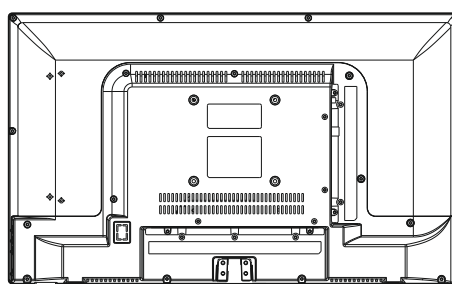

2

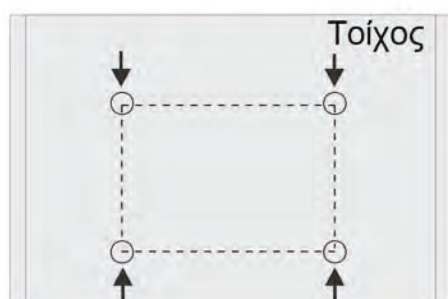

3

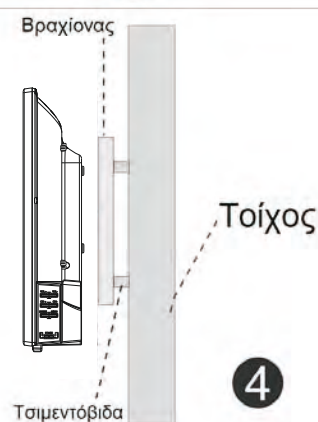

4

**Σημείωση:**

1. Ο βραχίονας στερέωσης στον τοίχο δεν ανήκει στον βασικό εξοπλισμό της συσκευής.
2. Κατά την εγκατάσταση της τηλεόρασης δεν πρέπει να υπάρχουν άλλα αντικείμενα γύρω και μπροστά από αυτήν. Διατηρήστε τις κατάλληλες αποστάσεις από άλλα αντικείμενα.
3. Κατά την τοποθέτηση της τηλεόρασης, φροντίστε να την στερεώσετε σφιχτά για να αποφύγετε πιθανό κίνδυνο πτώσης.
4. Η εικόνα που δείχνει τον τρόπο εγκατάστασης είναι απλά ένα παράδειγμα.
5. Για να στερεώσετε την τηλεόραση ακολουθήστε το εγχειρίδιο χρήστη που αφορά την εγκατάσταση της τηλεόρασης στη βάση του τοίχου.
6. Στερεώστε τη βάση χρησιμοποιώντας κιτ στήριξης συμβατό με VESA.

## 2.2 Κουμπιά τηλεόρασης και υποδοχές

### Κουμπιά τηλεόρασης

Σημείωση: Το παρακάτω σχήμα είναι απλά ένα δείγμα. Η πραγματική θέση και διάταξη διαφέρει από μοντέλο σε μοντέλο.



⏻/☰: Press few seconds without stop to power off the TV when TV working. Press once to power on TV when TV on standby mode. Press once go to the menu when TV working

⏮ ⏭ : Selecting Channel.

+/-: Adjusting Volume.

### Θέσεις υποδοχών

Σημείωση: Ακολουθούν οι διάφορες υποδοχές εισόδου. Η πραγματική θέση και διάταξη μπορεί να διαφέρει από μοντέλο σε μοντέλο.

	<b>Είσοδος Ήχου/Βίντεο</b> Είσοδος εξωτερικού σήματος ήχου/βίντεο και τα αντίστοιχα δεξιό και αριστερό κανάλι ήχου.		<b>Είσοδος ακουστικών</b> Όταν συνδέσετε ακουστικά, τα ηχεία απενεργοποιούνται.
	<b>ΥΠΟΔΟΧΗ CI</b> Η υποδοχή ανάγνωσης καρτών CI (κοινή διασύνδεση) η οποία απαιτεί κάρτα πρόσβασης για συνδρομητική τηλεόραση.		<b>Είσοδος USB</b> Συνδέστε μια συσκευή USB εδώ για αναπαραγωγή αρχείων πολυμέσων από αυτήν ή για εγγραφή προγραμμάτων μέσω της λειτουργίας PVR.
	<b>Είσοδος Y Pb Pr</b> Συνδέστε με τον ακροδέκτη συνιστωσών του DVD/VCR σας (ορισμένα μοντέλα δεν διαθέτουν τέτοια υποδοχή).		<b>Είσοδος SCART</b> Τυπική είσοδος (Ευρώπη) που υποστηρίζει σήμα εισόδου συνιστωσών και RGB (ορισμένα μοντέλα δεν διαθέτουν τέτοια σύνδεση).
	<b>Είσοδος HDMI</b> Είσοδος ψηφιακού σήματος από καλώδιο σύνδεσης βίντεο HDMI.		<b>ΟΜΟΑΞΟΝΙΚΗ</b> Συνδέστε δέκτη SPDIF.
	<b>ANT 75</b> Συνδέστε το καλώδιο της κεραίας της τηλεόρασης (75/MHF/UHF).		
	<b>Είσοδος VGA</b> Είσοδος αναλογικού σήματος υπολογιστή.		
	<b>ΕΙΣΟΔΟΣ ΗΧΟΥ ΥΠΟΛΟΓΙΣΤΗ</b> Είσοδος VGA και είσοδος ήχου από σύνδεση VGA.		

## 2.3 Διάγραμμα σύνδεσης εξωτερικών συσκευών

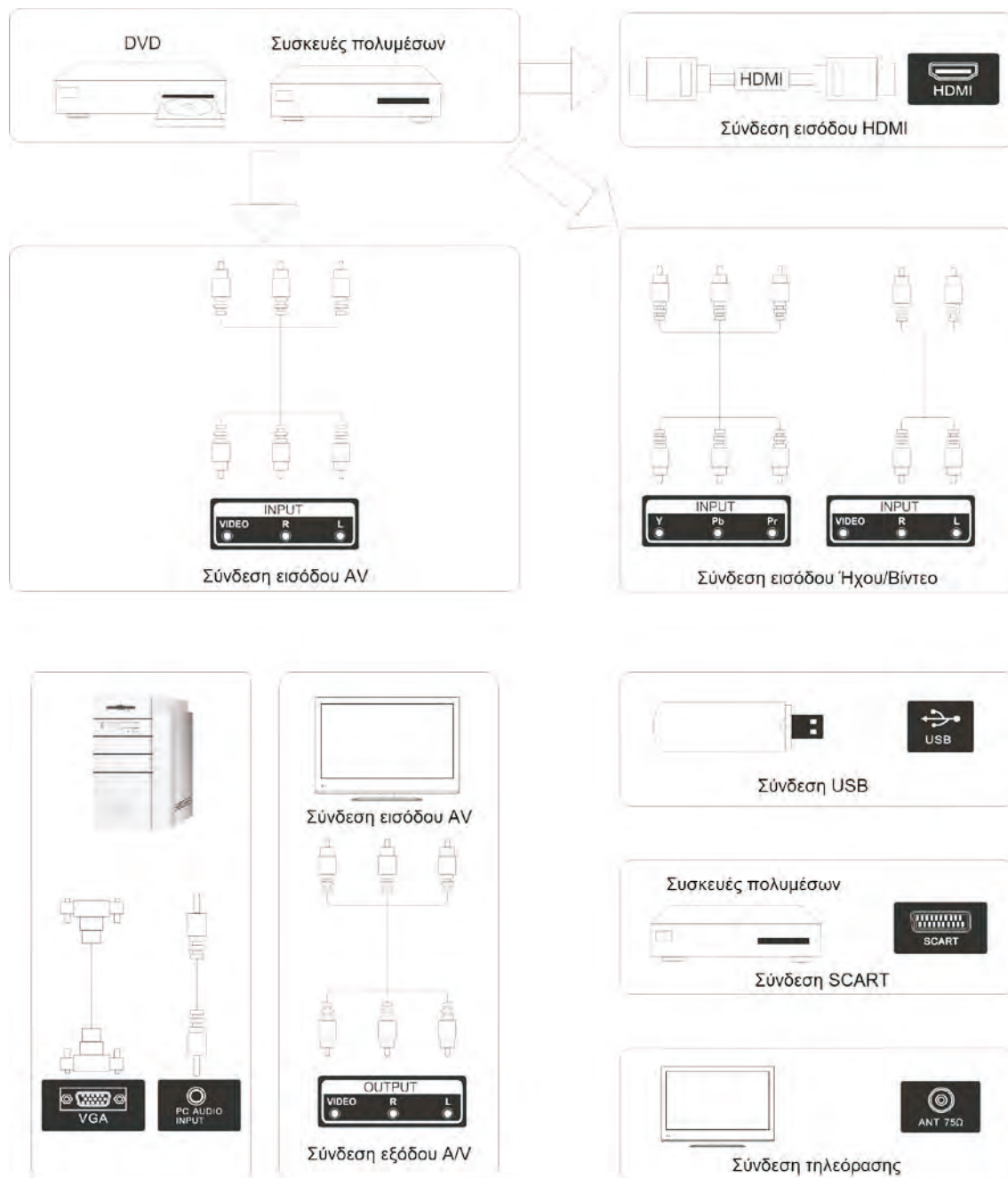

## 2.4 Εγκατάσταση και σύνδεση της τηλεόρασης

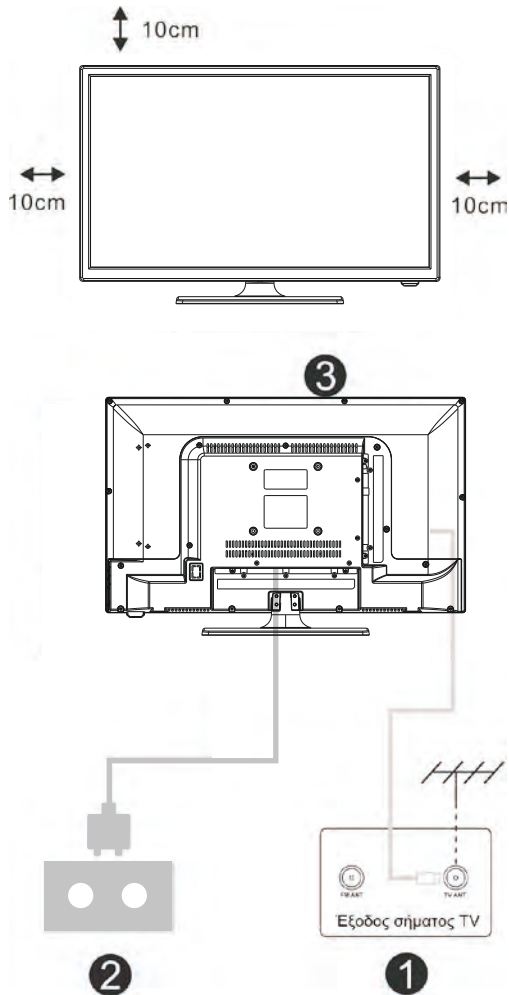

### Εγκατάσταση της τηλεόρασης

Τοποθετήστε την τηλεόραση σε ανθεκτική βάση ώστε να μπορεί να αντέχει το βάρος της. Για να αποφύγετε τυχόν κίνδυνο, μην

τοποθετείτε την τηλεόραση κοντά σε νερό ή σώματα που εκπέμπουν θερμότητα (όπως φως, κερί, θερμαντικό σώμα) και φροντίστε να μην φράζονται οι οπές εξαερισμού στο πίσω μέρος της τηλεόρασης.

### Σύνδεση κεραίας και καλωδίου ρεύματος

1. Συνδέστε το καλώδιο της κεραίας στην υποδοχή κεραίας που βρίσκεται στο πίσω μέρος της τηλεόρασης.
2. Συνδέστε το καλώδιο ρεύματος της τηλεόρασης (AC 100-240V~ 50/60Hz).

### Ενεργοποίηση της τηλεόρασης

3. Πατήστε το κουμπί ενεργοποίησης της τηλεόρασης και θα ανάψει η πράσινη ενδεικτική λυχνία. Όταν η συσκευή βρίσκεται σε κατάσταση αναμονής (η λυχνία είναι κόκκινη), πατήστε το κουμπί ενεργοποίησης του τηλεχειριστηρίου για να ανοίξετε την τηλεόραση.

Σημείωση: Μόνο για παράδειγμα

## 2.5 Οδηγίες εγκατάστασης της βάσης της τηλεόρασης

1. Ανοίξτε το χαρτοκιβώτιο, βγάλτε την τηλεόραση, τα παρελκόμενα και τη βάση (ορισμένα μοντέλα δεν έχουν βάση).
2. Για να αποφύγετε τυχόν ζημιά στην τηλεόραση, καλύψτε το τραπέζι με ένα μαλακό υπόστρωμα, τοποθετήστε την πάνω στο τραπέζι με την οθόνη προς τα κάτω και στερεώστε τη βάση με βίδες.
3. Βιδώστε τη βάση στην τηλεόραση.
4. Η εγκατάσταση έχει ολοκληρωθεί.

**Σημείωση:** Το διάγραμμα είναι απλά ενδεικτικό

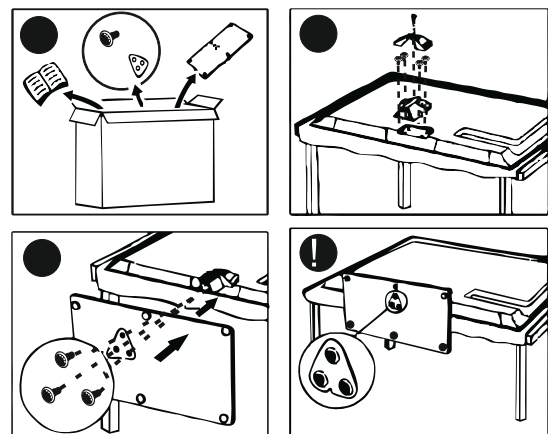

### 3. Τηλεχειριστήριο

- POWER:** ανοίγει την τηλεόραση ή την θέτει σε κατάσταση αναμονής.
- MUTE (ΣΙΓΑΣΗ):** Πατήστε το για να πραγματοποιήσετε σίγαση του ήχου. Πατήστε το ξανά ή πατήστε VOL+ για επαναφορά του ήχου.
- 0-9 :** Πατήστε 0~9 για να επιλέξετε απευθείας ένα τηλεοπτικό κανάλι ενώ παρακολουθείτε τηλεόραση. Το κανάλι θα αλλάξει μετά από 2 δευτερόλεπτα. Χρησιμοποιείται επίσης για την εισαγωγή ενός αριθμού σελίδας σε λειτουργία teletext κ.λπ.
- DTV/ATV:** εναλλαγή μεταξύ αναλογικής και ψηφιακής τηλεόρασης
- ↺:** Επιτρέπτε στο προηγούμενο κανάλι που βλέπατε.
- S.MODE:** πατήστε το για να δείτε τις διάφορες ρυθμίσεις ήχου.
- SLEEP:** επιλέξτε το χρονικό διάστημα πριν από το αυτόματο κλείσιμο της τηλεόρασης.
- EPG:** Έναρξη της λειτουργίας EPG
- S.MODE:** πατήστε το για να ανοίξετε τις διάφορες ρυθμίσεις εικόνας.
- MENU:** Σας επιτρέπει να περιηγηθείτε στα μενού οθόνης.
- SOURCE:** ανοίξτε το κύριο μενού, πατήστε το για να δείτε τη λίστα με τις πηγές εισόδου.
- ▲▼◀▶ ENTER:** σας επιτρέπει να πλοηγηθείτε στα μενού της οθόνης και να προσαρμόσετε τις ρυθμίσεις του συστήματος σύμφωνα με τις προτιμήσεις σας.
- EXIT:** έξοδος από το μενού ή το υπομενού και ακύρωση της λειτουργίας που βρίσκεται σε εξέλιξη (αν υπάρχει)
- DISPLAY:** πατήστε το για να εμφανίσετε την πηγή εισόδου και τις πληροφορίες του καναλιού.

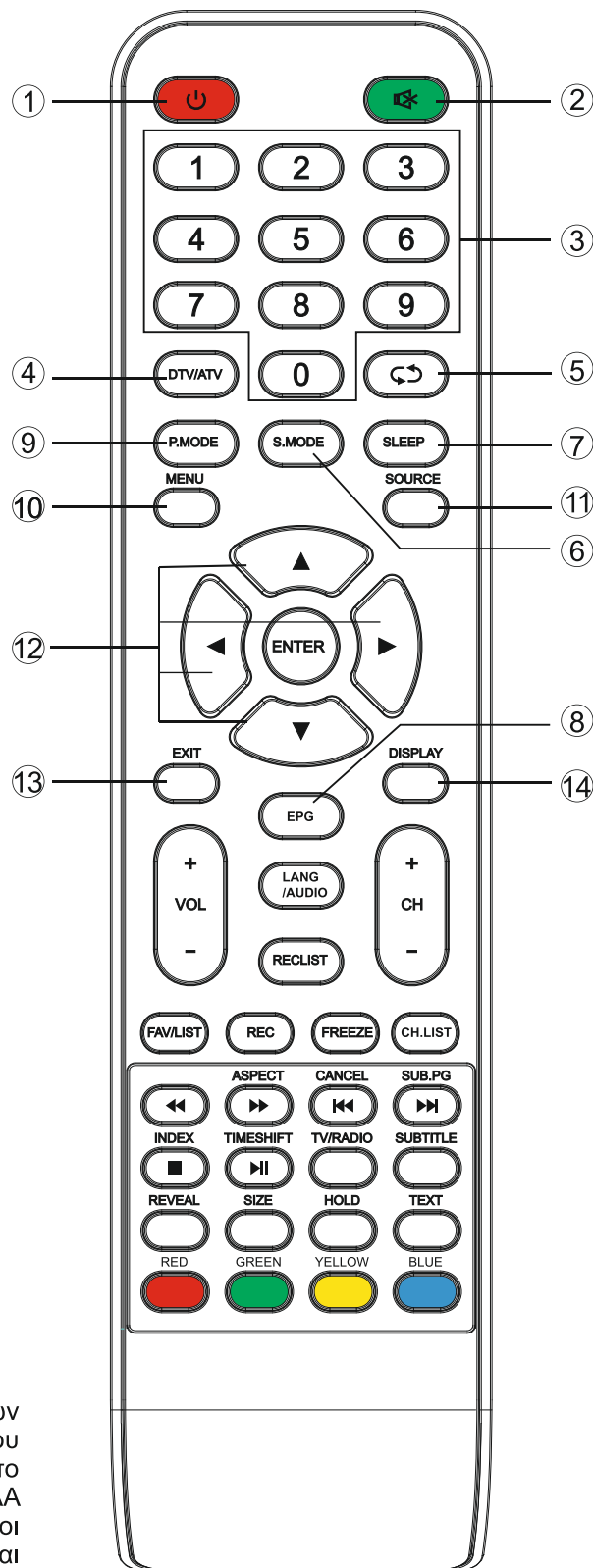

#### Τοποθέτηση των μπαταριών:

Αφαιρέστε το καπάκι της θήκης των μπαταριών στο πίσω μέρος του τηλεχειριστηρίου σύροντάς το προς τα κάτω και τραβώντας το προς τα έξω. Τοποθετήστε δύο μπαταρίες AAA μέσα στη θήκη των μπαταριών προσέχοντας οι πόλοι τους να συμφωνούν με τα σύμβολα + και - στο εσωτερικό της θήκης. Μην τοποθετείτε μαζί παλιές και νέες μπαταρίες ή διαφορετικούς τύπους μπαταριών. Σύρετε το κάλυμμα μέχρι να ασφαλίσει στη θέση του.

15. **VOL+/VOL-**: Πατήστε τα για να αυξήσετε/μειώσετε την ένταση του ήχου.
16. **TV/RADIO**: Όταν παρακολουθείτε ένα κανάλι, μπορείτε να κάνετε εναλλαγή μεταξύ λειτουργίας τηλεόρασης και λειτουργίας ραδιοφώνου.
17. **◀◀**: Γρήγορη μετακίνηση προς τα πίσω σε λειτουργία PVR ή Media player

Media Player (αναπαρ. πολυμέσων).

18. **TIME SHIFT**: 1.Λειτουργία χρονοπρογραμματισμού καναλιών DTV. Αναπαραγωγή σε λειτουργία PVR ή Media Player.
19. **CANCEL**: 1.Όταν επιλεγεί μια σελίδα στη λειτουργία κειμένου, μπορεί να πάρει κάποιο χρόνο μέχρι να γίνει διαθέσιμη. Αν πατήσετε CANCEL θα επιστρέψετε στη λειτουργία τηλεόρασης. Όταν βρεθεί η σελίδα που θέλετε, θα εμφανιστεί στην κορυφή της τηλεοπτικής εικόνας. Πατήστε το πλήκτρο CANCEL για να επιστρέψετε στη λειτουργία κειμένου για να μπορείτε να περιηγηθείτε σε αυτή τη σελίδα. 2. Προηγούμενο κεφάλαιο σε λειτουργία PVR ή Media Player.
20. **INDEX**: 1. Ζητά τη σελίδα του ευρετηρίου σε λειτουργία teletext. 2. Προηγούμενο κεφάλαιο σε λειτουργία PVR ή Media Player.
21. **SIZE**: Αλλάζετε το μέγεθος της οθόνης σε λειτουργία Teletext.
22. **REVEAL**: Αποκαλύπτει ή αποκρύπτει τις κρυμμένες λέξεις.
23. **ΧΡΩΜΑΤΙΣΤΑ ΚΟΥΜΠΙΑ**: Εναλλαγή Teletext σε αναλογική λειτουργία, επιλογή του μενού σε ψηφιακή λειτουργία και εφαρμογή του προτύπου MHEG5 στο μενού DVB.
24. **CH+/CH-**: πατήστε τα για σάρωση ανάμεσα στα κανάλια.
25. **FAV/LIST**: πατήστε το για να ανοίξετε τη λίστα αγαπημένων. Στη συνέχεια, μπορείτε να επιλέξετε το αγαπημένο σας κανάλι.
26. **ASPECT**: 1.επιλογή κλίμακας εικόνας. 2. γρήγορη προώθηση σε λειτουργία PVR ή Media Player.
27. **FREEZE**: πατήστε το για να ακινητοποιήσετε (παγώσετε) την εικόνα.
28. **SUB.PG**: 1. Πατήστε το για να αποκτήσετε πρόσβαση στην υποσελίδα. Επόμενο κεφάλαιο σε λειτουργία PVR ή Media Player.
29. **SUBTITLE**: για να εμφανίζετε και να ρυθμίζετε τη γλώσσα της τρέχουσας λειτουργίας ψηφιακής τηλεόρασης DTV .
30. **HOLD**: Ενεργοποίηση ή απενεργοποίηση της εμφάνισης της

- τρέχουσας σελίδας.
31. **TEXT**: Ενεργοποίηση ή απενεργοποίηση της λειτουργίας teletext.
32. **RECLIST**: Εμφάνιση της λίστας εγγραφής.
33. **REC**: Έναρξη εγγραφής σε λειτουργία PVR.
34. **CH LIST**: Προβολή της λίστας καναλιών
35. **LANG/AUDIO**: Επιλογή ήχου NICAM, ή αλλαγής γλώσσας

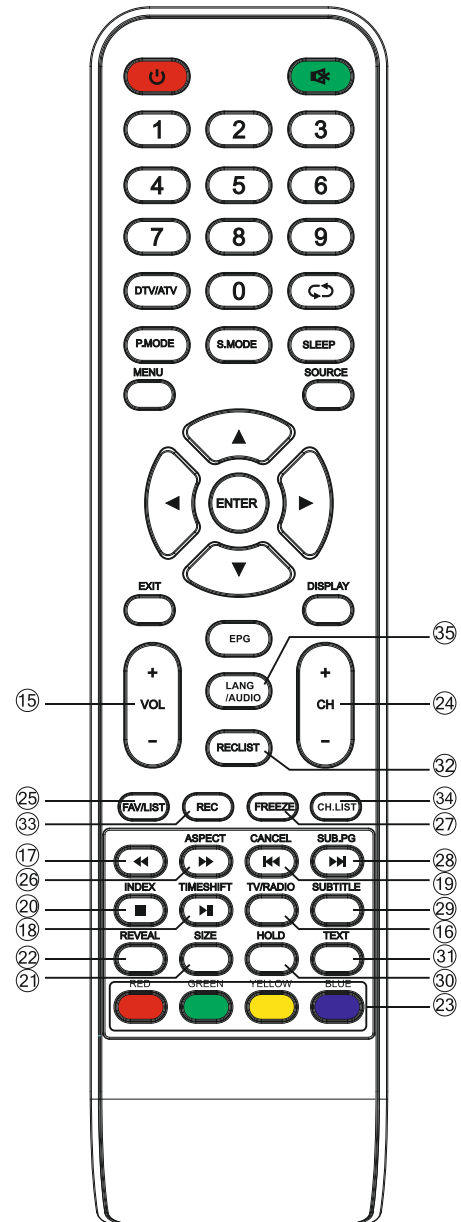

#### Χρήση του τηλεχειριστηρίου:

Εκτός και αν ορίζεται διαφορετικά, το τηλεχειριστήριο μπορεί να χρησιμοποιήσει όλες τις δυνατότητες της τηλεόρασης. Πάντοτε να στρέψετε το τηλεχειριστήριο κατευθείαν προς τον δέκτη τηλεχειρισμού στο μπροστινό μέρος της τηλεόρασης.

## 4. ΛΕΙΤΟΥΡΓΙΑ ΤΗΛΕΟΡΑΣΗΣ ΚΑΙ ΡΥΘΜΙΣΗ ΣΥΣΤΗΜΑΤΟΣ

### ΕΠΙΛΟΓΗ ΠΗΓΗΣ ΕΙΣΟΔΟΥ

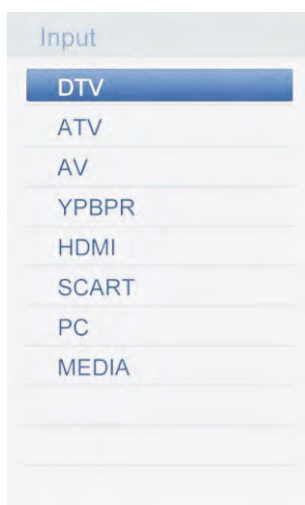

Πατήστε **SOURCE** για να εμφανίσετε τη λίστα με τις πηγές εισόδου.

Πατήστε το κουμπί▲/▼για να επιλέξετε την πηγή εισόδου που θέλετε να παρακολουθήσετε.

Πατήστε το κουμπί **ENTER** για να εμφανίσετε τη λίστα με τις πηγές εισόδου.



- Πατήστε **MENU** για να εμφανίσετε το κύριο μενού των οπτικών ενδείξεων (MAIN OSD MENU).
- Πατήστε το κουμπί ▲/▼ για να επιλέξετε το MENU που θέλετε.
- Πατήστε το κουμπί **ENTER** ή ► για να εισέλθετε στο υπο-μενού και πατήστε ◀ για να επιστρέψετε στο προηγούμενο μενού.
- Πατήστε το κουμπί ▲/▼ για να επιλέξετε την επιλογή που θέλετε και έπειτα πατήστε το κουμπί **ENTER** ή το κουμπί ► για να εισέλθετε στο υπο-μενού. Πατήστε το κουμπί ◀/► για να ρυθμίσετε την τιμή ή πατήστε το κουμπί ◀/► για να επιλέξετε ένα στοιχείο στο υπο-μενού.
- Μπορείτε να πατήσετε το πλήκτρο **MENU** για να αποθηκεύσετε και να επιστρέψετε στο προηγούμενο μενού ή να πατήσετε **EXIT** για να κλείσετε ολόκληρο το μενού.

Πατήστε το κουμπί **INFO** στο τηλεχειριστήριο για να εμφανίσετε πληροφορίες σχετικά με το πρόγραμμα.



1. Αριθμός τρέχοντος προγράμματος.
2. Η λειτουργία NICAM του τρέχοντος προγράμματος.
3. Το σύστημα ήχου του τρέχοντος καναλιού μπορεί να αλλάξει από το μενού **Αναλογικής χειροκίνητης αναζήτησης**.

## 4.1 Μενού Εικόνας

Η εικόνα είναι απλά ένα δείγμα. Η πραγματική εικόνα είναι αυτή που βλέπετε στην οθόνη.

Πατήστε το κουμπί **TV MENU** για να εμφανίσετε το κύριο μενού.

Πατήστε το κουμπί **▲/▼** για να επιλέξετε **Picture** (Εικόνα) από το κύριο μενού και στη συνέχεια πατήστε **ENTER** για να εισέλθετε.



1. Πατήστε **▲/▼** για να επιλέξετε το στοιχείο που θέλετε να ρυθμίσετε στο μενού **Picture** (Εικόνα) και μετά πατήστε **ENTER** ή **▶** για να εισέλθετε.
2. Πατήστε το κουμπί **◀/▶** για ρύθμιση ή πατήστε **▲/▼** για επιλογή. Έπειτα πατήστε το κουμπί **ENTER** για να επιλέξετε το υπο-μενού.
3. Μόλις ολοκληρώσετε τις ρυθμίσεις, πατήστε **MENU** για να αποθηκεύσετε και να επιστρέψετε στο προηγούμενο μενού ή πατήστε **EXIT** για να κλείσετε ολόκληρο το μενού.

### 4.1.1 Λειτουργία εικόνας

Πατήστε **▲/▼** για να επιλέξετε Picture Mode, στη συνέχεια, πατήστε το κουμπί **ENTER** για να εισέλθετε και μετά πατήστε **◀/▶** για να επιλέξετε. (Διαθέσιμες λειτουργίες εικόνας: User (Χρήστης), Dynamic (Δυναμική), Standard (Τυπική), Mild (Ήπια))

Μπορείτε να αλλάξετε την τιμή φωτεινότητας, αντίθεσης, ευκρίνειας και χρώματος, μόνο όταν η εικόνα είναι σε λειτουργία χρήστη.

**ΣΥΜΒΟΥΛΕΣ:** Μπορείτε να πατήσετε το πλήκτρο **P-MODE** στο τηλεχειριστήριο ξανά και ξανά για να αλλάξετε τη λειτουργία εικόνας άμεσα.

Picture Mode

Standard

#### 4.1.2 Contrast (Αντίθεση)

Πατήστε ▲/▼ για να επιλέξετε Contrast, στη συνέχεια, πατήστε το κουμπί **ENTER** για να εισέλθετε και μετά πατήστε ◀/▶ για να ρυθμίσετε. Στη συνέχεια, πατήστε **MENU** για απευθείας επιστροφή στο προηγούμενο μενού.

#### 4.1.3 Brightness (Φωτεινότητα)

Πατήστε ▲/▼ για να επιλέξετε Brightness, στη συνέχεια, πατήστε το κουμπί **ENTER** για να εισέλθετε και μετά πατήστε ◀/▶ για να ρυθμίσετε. Στη συνέχεια, πατήστε **MENU** για απευθείας επιστροφή στο προηγούμενο μενού.

#### 4.1.4 Colour (Χρώμα)

Πατήστε ▲/▼ για να επιλέξετε Colour, στη συνέχεια, πατήστε το κουμπί **ENTER** για να εισέλθετε και μετά πατήστε ◀/▶ για να ρυθμίσετε. Στη συνέχεια, πατήστε **MENU** για απευθείας επιστροφή στο προηγούμενο μενού.

#### 4.1.5 Tint (Χρωματικός τόνος)

Πατήστε το κουμπί ▲/▼ για να επιλέξετε Tint, στη συνέχεια, πατήστε το κουμπί **ENTER** για να εισέλθετε και μετά πατήστε ◀/▶ για να ρυθμίσετε. Στη συνέχεια, πατήστε **MENU** για απευθείας επιστροφή στο προηγούμενο μενού.

#### 4.1.6 Sharpness (Ευκρίνεια)

Πατήστε το κουμπί ▲/▼ για να επιλέξετε Sharpness και, στη συνέχεια, πατήστε το κουμπί **ENTER** για να εισέλθετε και μετά πατήστε ◀/▶ για να ρυθμίσετε. Στη συνέχεια, πατήστε **MENU** για απευθείας επιστροφή στο προηγούμενο μενού.

#### 4.1.7 Contrast Booster (Ενίσχυση αντίθεσης)

Πατήστε ▲/▼ για να επιλέξετε Contrast Booster, στη συνέχεια, πατήστε το κουμπί **ENTER** για να εισέλθετε και μετά πατήστε το κουμπί ◀/▶ για να επιλέξετε On (Ενεργοποίηση) ή Off (Απενεργοποίηση). Στη συνέχεια, πατήστε **MENU** για απευθείας επιστροφή στο προηγούμενο μενού.

#### 4.1.8 Colour Temperature (Θερμοκρασία χρώματος)

Πατήστε ▲/▼ για να επιλέξετε **Colour Temperature** και, στη συνέχεια, πατήστε το κουμπί **ENTER** για να εισέλθετε και μετά πατήστε το κουμπί ◀/▶ για να επιλέξετε Standard (Κανονικό), Cool (Ψυχρό) ή Warm (Θερμό).

#### 4.1.9 DNR

Πατήστε ▲/▼ για να επιλέξετε **DNR**, στη συνέχεια, πατήστε το κουμπί **ENTER** για να εισέλθετε και μετά πατήστε το κουμπί ◀/▶ για να επιλέξετε Off (Απενεργοποίηση), Low (Χαμηλό), Middle (Μεσαίο), High (Υψηλό).

#### 4.1.10 Reset (Επαναφορά)

Πατήστε το κουμπί ▲/▼ για να επιλέξετε **Reset**, μετά πατήστε **ENTER** για είσοδο στο μενού επιβεβαίωσης και μετά επιλέξετε **OK** για επαναφορά της τιμής.

## 4.2 Μενού Ήχου

Η εικόνα είναι απλά ένα δείγμα. Η πραγματική εικόνα είναι αυτή που βλέπετε στην οθόνη.

Πατήστε το κουμπί **MENU** για να εμφανίσετε το κύριο μενού.

Πατήστε το κουμπί ▲/▼ για να επιλέξετε **Sound** (Ήχος) από το κύριο μενού και στη συνέχεια πατήστε **ENTER** ή το κουμπί ► για να εισέλθετε.

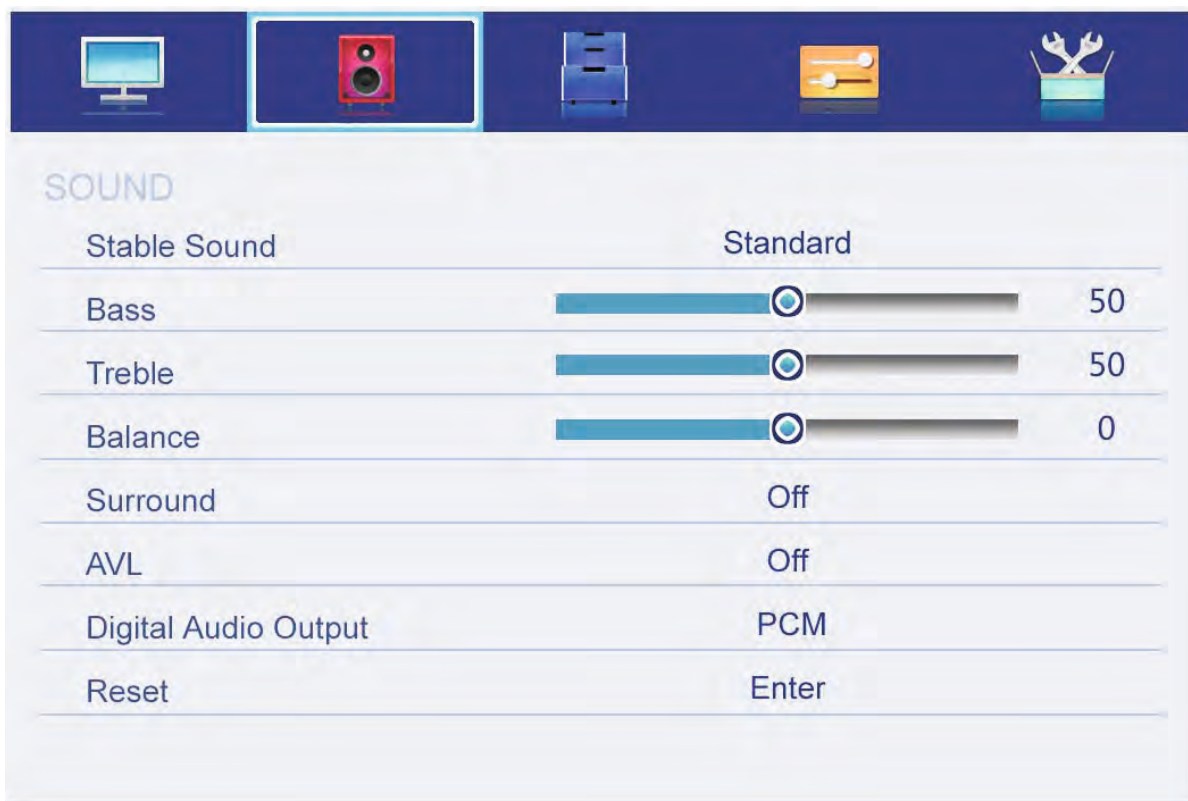

1. Πατήστε το κουμπί ▲/▼ για να επιλέξετε το στοιχείο που θέλετε να ρυθμίσετε στο μενού Sound και μετά πατήστε το κουμπί **ENTER** για να εισέλθετε.
2. πατήστε το κουμπί ◀/▶ για να ρυθμίσετε ή πατήστε το κουμπί ▲/▼ για να επιλέξετε και πατήστε **ENTER** για να επιλέξετε υπο-μενού.
3. Μόλις ολοκληρώσετε τις ρυθμίσεις, πατήστε το κουμπί **MENU** για να αποθηκεύσετε και να επιστρέψετε στο προηγούμενο μενού ή πατήστε το κουμπί **EXIT** για να κλείσετε ολόκληρο το μενού.

### 4.2.1 Sound Mode (Λειτουργία ήχου)

Πατήστε το κουμπί ▲/▼ για να επιλέξετε **Sound mode** και, στη συνέχεια, πατήστε το κουμπί **ENTER** για να εισέλθετε. Στη συνέχεια, πατήστε το κουμπί ▲/▼ για να επιλέξετε. (Διαθέσιμες λειτουργίες ήχου: User (Χρήστη), Standard (Τυπική), Music (Μουσική), Movie (Ομιλία)).

Μπορείτε να αλλάξετε την τιμή για τα μπάσα και τα πρίμα, την εξισορρόπηση και την ισοστάθμιση όταν ο ήχος είναι στη λειτουργία χρήστη.

**ΣΥΜΒΟΥΛΕΣ:** Μπορείτε να πατήσετε το πλήκτρο **S-MODE** στο τηλεχειριστήριο για να αλλάξετε απευθείας τη λειτουργία ήχου.

Sound Mode

Standard

#### 4.2.2 Bass (Μπάσα)

Πατήστε το κουμπί ▲/▼ για να επιλέξετε Bass, στη συνέχεια, πατήστε **ENTER** ή ► για να εισέλθετε και μετά πατήστε το κουμπί ◀/▶ για να ρυθμίσετε. Η ρύθμιση μπορεί να γίνει μόνο σε λειτουργία χρήστη. Στη συνέχεια, πατήστε το κουμπί **MENU** για να επιστρέψετε απευθείας πίσω στο προηγούμενο μενού.

#### 4.2.3 Treble (Πρίμα)

Πατήστε το κουμπί ▲/▼ για να επιλέξετε **Treble** και, στη συνέχεια, πατήστε το κουμπί **ENTER** για να εισέλθετε και, τέλος, πατήστε το κουμπί ◀/▶ για να ρυθμίσετε. Η ρύθμιση μπορεί να γίνει μόνο σε λειτουργία χρήστη. Στη συνέχεια, πατήστε το κουμπί **MENU** για να επιστρέψετε απευθείας πίσω στο προηγούμενο μενού.

#### 4.2.4 Balance (Ισορροπία)

Πατήστε το κουμπί ▲/▼ για να επιλέξετε Balance, στη συνέχεια, πατήστε το κουμπί **ENTER** για να εισέλθετε και μετά πατήστε το κουμπί ◀/▶ για να ρυθμίσετε. Στη συνέχεια, πατήστε **MENU** για απευθείας επιστροφή στο προηγούμενο μενού.

#### 4.2.5 Surround

Πατήστε ▲/▼ για να επιλέξετε **Surround**, στη συνέχεια, πατήστε το κουμπί **ENTER** για να εισέλθετε και μετά πατήστε το κουμπί ◀/▶ για να επιλέξετε ON (Ενεργοποίηση) ή OFF (Απενεργοποίηση).

#### 4.2.6 Λειτουργία αυτόματου περιορισμού έντασης ήχου (AVL)

Πατήστε το κουμπί ▲/▼ για να επιλέξετε **AVL**, στη συνέχεια, πατήστε το κουμπί **ENTER** για να εισέλθετε και μετά πατήστε το κουμπί ◀/▶ για να επιλέξετε ON (Ενεργοποίηση) ή OFF (Απενεργοποίηση).

#### 4.2.7 Ψηφιακή έξοδος ήχου

Πατήστε το κουμπί ▲/▼ για να επιλέξετε **Digital Audio Output** και, στη συνέχεια, πατήστε το κουμπί **ENTER** για να εισέλθετε και, τέλος, πατήστε το κουμπί ◀/▶ για να επιλέξετε.

(Διαθέσιμες λειτουργίες SPDIF: OFF, PCM, AUTO)

Στη συνέχεια, πατήστε το κουμπί **ENTER** ή το κουμπί ► για να εισέλθετε, έπειτα πατήστε το κουμπί ◀/▶ για να ρυθμίσετε και τέλος, πατήστε το κουμπί **MENU** για να επιστρέψετε απευθείας πίσω στο προηγούμενο μενού.

#### 4.2.8 Reset (Επαναφορά)

Πατήστε το κουμπί ▲/▼ για να επιλέξετε **Reset** και, στη συνέχεια, πατήστε το κουμπί **ENTER** για να εισέλθετε στο μενού επαναφοράς (RESET).

## 4.3 ΕΦΑΡΜΟΓΕΣ

Η εικόνα είναι απλά ένα δείγμα. Η πραγματική εικόνα είναι αυτή που βλέπετε στην οθόνη.

Πατήστε το κουμπί **MENU** για να εμφανίσετε το κύριο μενού.

Πατήστε το κουμπί ▲/▼ για να επιλέξετε **APPLICATIONS** (ΕΦΑΡΜΟΓΕΣ) στο κύριο μενού και, στη συνέχεια, πατήστε το κουμπί **ENTER** για να εισέλθετε.

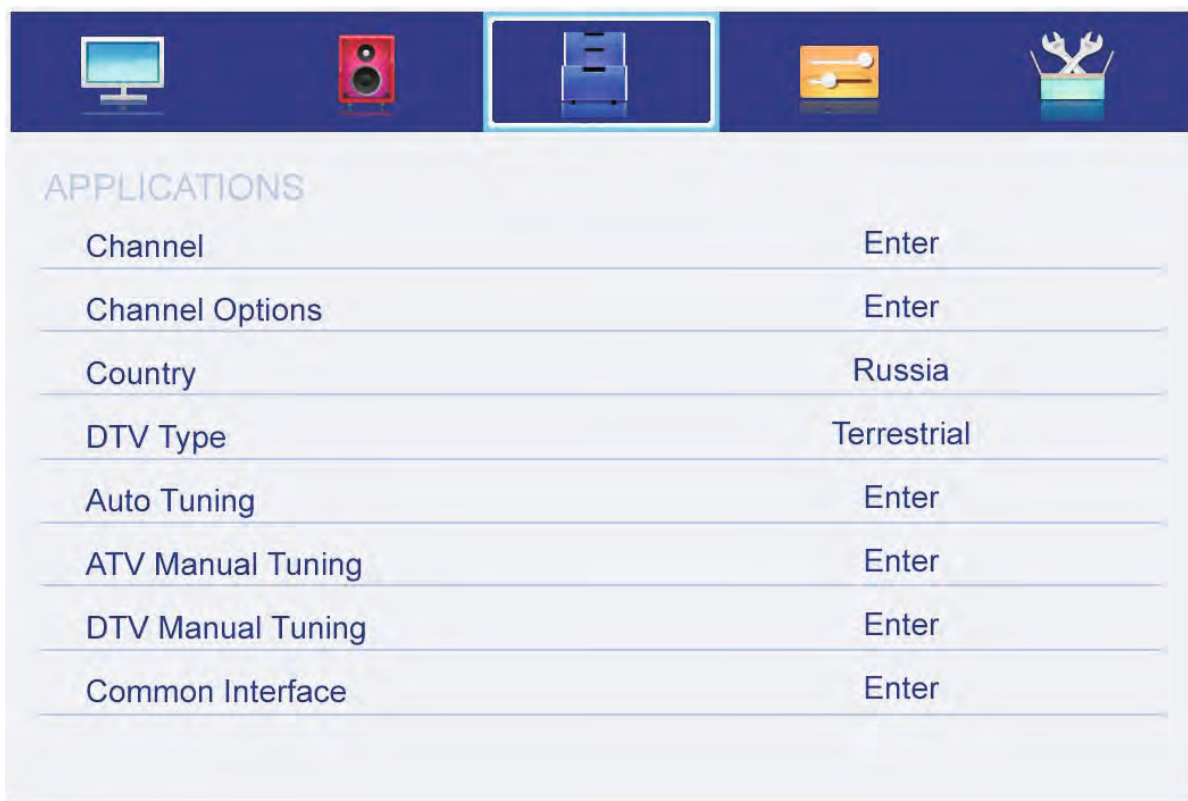

1. Πατήστε το κουμπί ▲/▼ για να επιλέξετε το στοιχείο που θέλετε να ρυθμίσετε στο μενού **APPLICATIONS** και μετά πατήστε το κουμπί **ENTER** για να εισέλθετε.
2. Πατήστε το κουμπί ▲/▼ για να επιλέξετε και στη συνέχεια πατήστε το κουμπί **ENTER** για να επιλέξετε το υπο-μενού.
3. Μόλις ολοκληρώσετε τη ρύθμιση, πατήστε το κουμπί **MENU** για να αποθηκεύσετε και να επιστρέψετε στο προηγούμενο μενού ή πατήστε το κουμπί **EXIT** για να κλείσετε ολόκληρο το μενού.

### 4.3.1 Channel (Κανάλι)

Πατήστε το κουμπί ▲/▼ για να επιλέξετε **Channel** και, στη συνέχεια, πατήστε το κουμπί **ENTER** για αναπαραγωγή του καναλιού που επιλέξατε. Το μενού θα εμφανιστεί ως εξής:

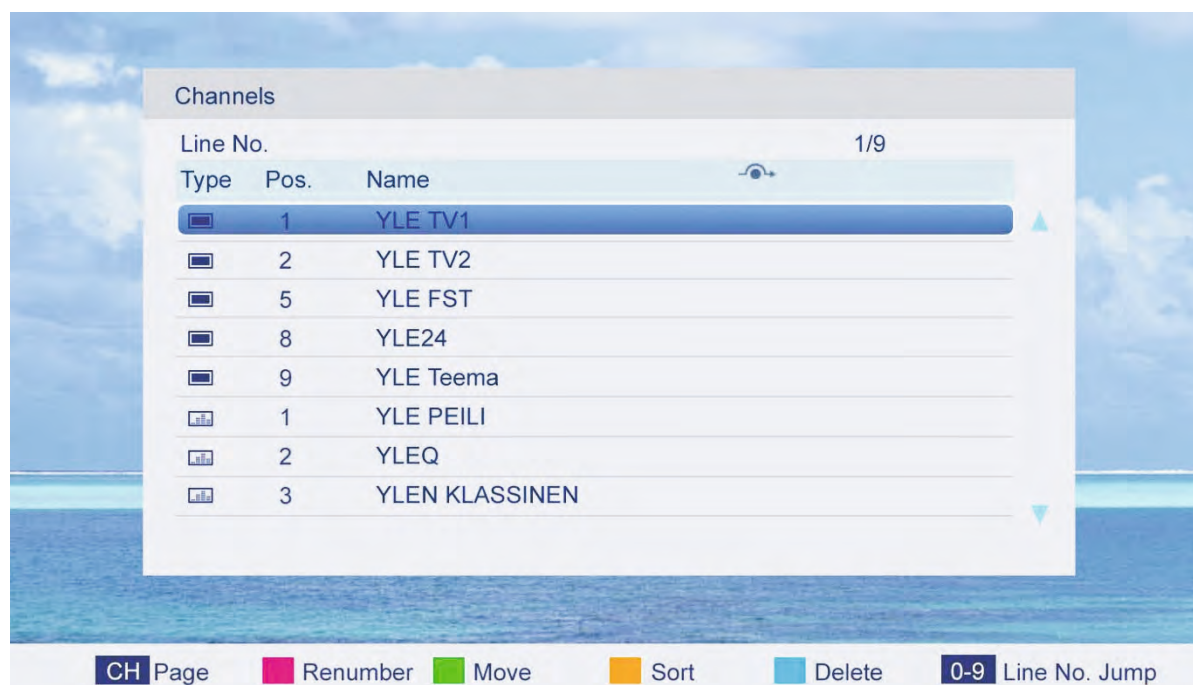

Περιγραφή πλήκτρων:

Κουμπί **CH**: Πατήστε CH+ ή CH- για να γυρίσετε σελίδα.

**ΚΟΚΚΙΝΟ** κουμπί: Πατήστε αυτό το κουμπί για να τροποποιήσετε τον αριθμό καναλιού.

**ΠΡΑΣΙΝΟ** κουμπί: Πατήστε αυτό το κουμπί για να μετακινηθείτε προς τα κάτω το κανάλι.

**ΚΙΤΡΙΝΟ** κουμπί: Πατήστε αυτό το κουμπί για να επαναφέρετε το προεπιλεγμένο κανάλι.

**ΠΡΑΣΙΝΟ** κουμπί: Πατήστε αυτό το κουμπί για να διαγράψετε το κανάλι που επιλέξατε.

Κουμπιά **0-9**: Πατήστε αυτά τα κουμπιά για να μεταβείτε στο κατάλληλο κανάλι με την εισαγωγή διαφορετικού αριθμού καναλιού.

#### 4.3.2 Channel Options (Επιλογές καναλιών)

Πατήστε το κουμπί▲/▼ για να επιλέξετε **Channel Options** και, στη συνέχεια, πατήστε το κουμπί **ENTER** για να εμφανιστεί το μενού της λίστας καναλιών. Το μενού θα εμφανιστεί ως εξής:



Περιγραφή πλήκτρων:

Κουμπί **CH**: Πατήστε CH+ ή CH- για να γυρίσετε σελίδα.

**ΚΟΚΚΙΝΟ** κουμπί: Πατήστε αυτό το κουμπί για να ορίσετε τα αγαπημένα σας κανάλια.

**ΠΡΑΣΙΝΟ** κουμπί: Πατήστε αυτό το κουμπί για να κλειδώσετε το κανάλι.

**ΚΙΤΡΙΝΟ** κουμπί: Πατήστε αυτό το κουμπί για να παραλείψετε το κανάλι. Αν τα κανάλια έχουν ήδη παραλειφθεί, πατήστε ξανά το **ΚΙΤΡΙΝΟ** πλήκτρο για να ακυρώσετε την παράλειψη.

#### 4.3.3 Country (Χώρα)

Πατήστε το κουμπί ▲/▼ για να επιλέξετε το στοιχείο **Country** και, στη συνέχεια, πατήστε το κουμπί ◀/▶ για να επιλέξετε σε πια περιοχή κατοικείτε.

#### 4.3.4 DTV Type (Τύπος ψηφιακής τηλεόρασης)

Πατήστε ▲/▼ για να επιλέξετε **DTV Type** και στη συνέχεια πατήστε το κουμπί◀/▶ για να επιλέξετε.

(Διαθέσιμοι τύποι DTV: Cable (Καλωδιακή), Terrestrial (Επίγεια))

#### 4.3.5 Auto Tuning (Αυτόματος συντονισμός)

Πατήστε το κουμπί ▲/▼ για να επιλέξετε **Auto Tuning** και, στη συνέχεια, πατήστε το κουμπί **ENTER** για να εισέλθετε

(Όταν το κλειδί συστήματος είναι ενεργό, πληκτρολογήστε τον κωδικό πρόσβασης PIN για να το ξεκλειδώσετε).

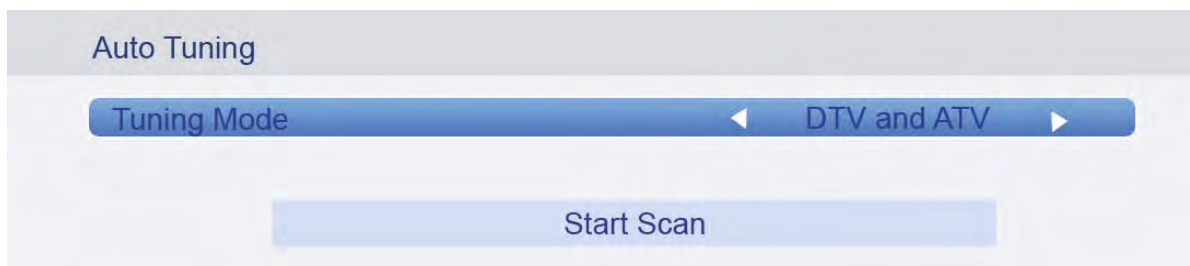

Ανοίξτε τη σελίδα αυτόματης ανίχνευσης και πατήστε το κουμπί Enter για να ξεκινήσει η σάρωση των καναλιών.

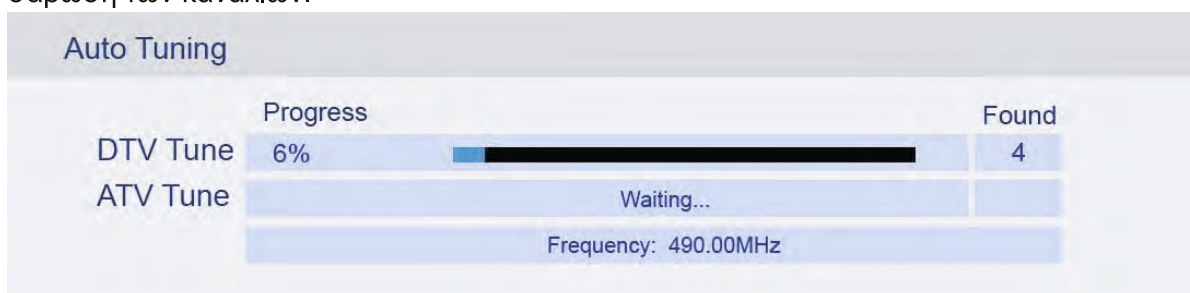

#### 4.3.6 ATV Manual Tuning (Χειροκίνητος συντονισμός αναλογικών καναλιών)

Πατήστε το κουμπί ▲/▼ για να επιλέξετε **ATV Manual Tuning** και, στη συνέχεια, πατήστε το κουμπί **ENTER** για να ξεκινήσετε τη σάρωση.

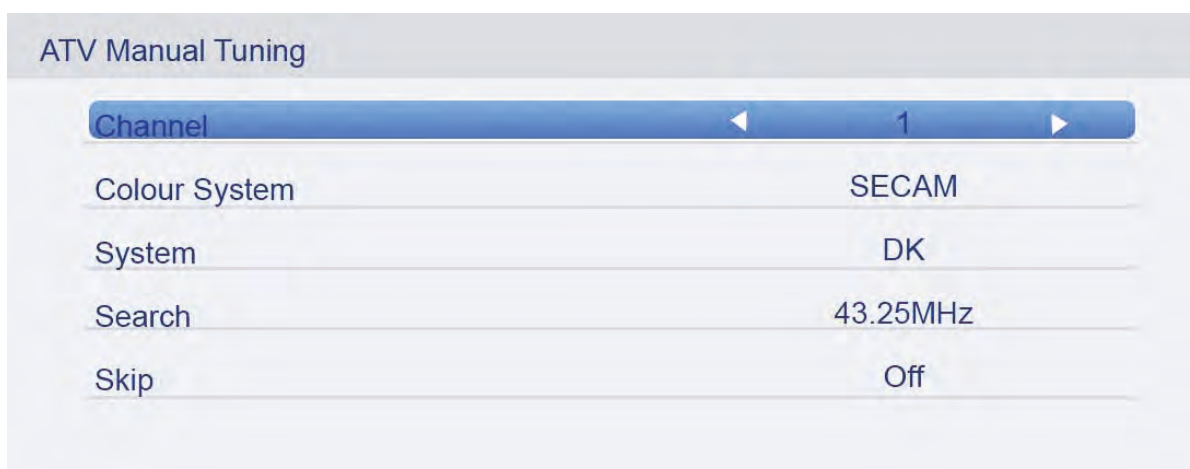

#### 4.3.7 DTV Manual Tuning (Χειροκίνητος συντονισμός ψηφιακών καναλιών)

Πατήστε το κουμπί ▲/▼ για να επιλέξετε **DTV Manual Tuning** και, στη συνέχεια, πατήστε το κουμπί **ENTER** για να ξεκινήσετε τη σάρωση.



#### 4.3.8 Common Interface (Κοινή διεπαφή)

Πατήστε το κουμπί ▲/▼ για να επιλέξετε **Common Interface** και, στη συνέχεια, πατήστε το κουμπί **ENTER** για να εμφανιστούν οι πληροφορίες της υποδοχής CI.

#### 4.3.9 DTV Settings (Ρυθμίσεις DTV)

Πατήστε το κουμπί ▲/▼ για να επιλέξετε **DTV Settings** και, στη συνέχεια, πατήστε το κουμπί **ENTER** για να εισέλθετε στο υπο-μενού.

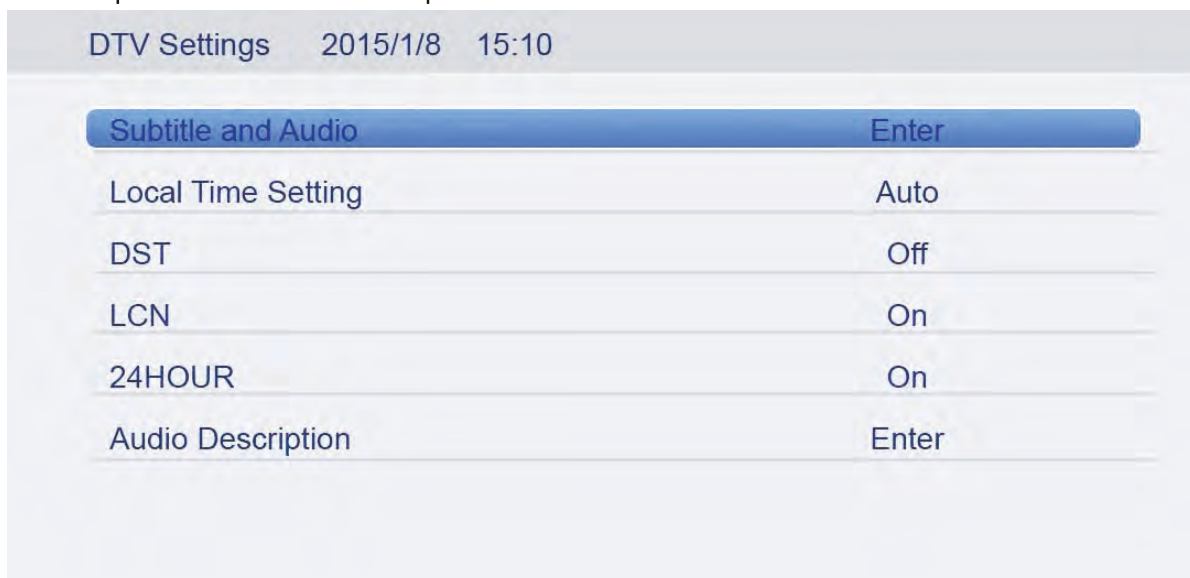

Ο χρήστης μπορεί να ρυθμίσει τους υπότιτλους και τον ήχο (Subtitle and audio), την τοπική ώρα (Local time setting), τις ρυθμίσεις DST, LCN, την 24ωρη ώρα (24hour) και την περιγραφή ήχου (Audio description) κ.λπ.

#### 4.3.10 Programmer Timers (Χρονοδιακόπτες προγραμματισμού)

Πατήστε το κουμπί ▲/▼ για να επιλέξετε το στοιχείο **Programmer Timers** έπειτα πατήστε το κουμπί **ENTER** για να εμφανιστεί το υπο-μενού και τέλος, πατήστε το κουμπί **ENTER** για να

ορίσετε μια προγραμματισμένη εγγραφή. Όπως παρακάτω:

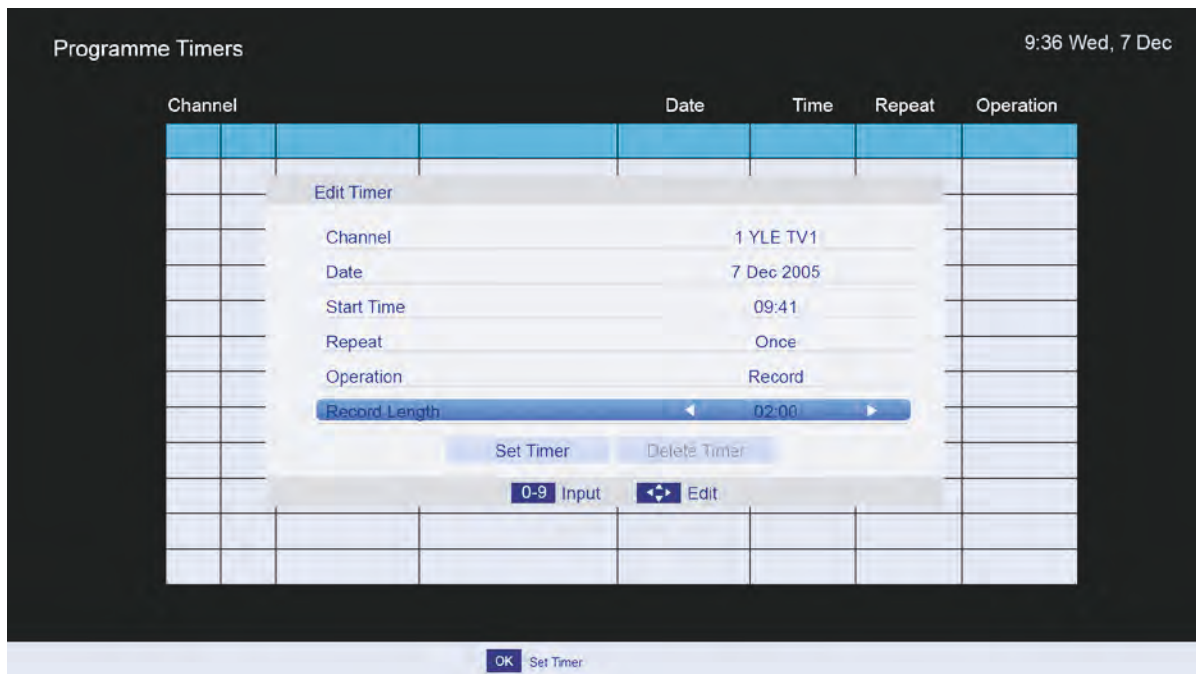

Σε αυτό το μενού, πατώντας τα αριθμητικά πλήκτρα και τα πλήκτρα κατεύθυνσης, ο χρήστης μπορεί να ρυθμίσει το κανάλι, την ημερομηνία, την ώρα έναρξης, την επανάληψη ενός τμήματος, τη λειτουργία εγγραφής και τη διάρκεια εγγραφής.

Όταν πλησιάζει το προκαθορισμένο χρονικό διάστημα, η οθόνη εμφανίζει μια ένδειξη αντίστροφης μέτρησης ως υπενθύμιση για το χρήστη.



#### 4.3.11 Guide (Τηλεοπτικός οδηγός προγράμματος)

Πατήστε το κουμπί ▲/▼ για να επιλέξετε **Guide** και, στη συνέχεια, πατήστε το κουμπί **ENTER** για να εμφανιστούν οι πληροφορίες της λίστας προγράμματος. Όπως παρακάτω:

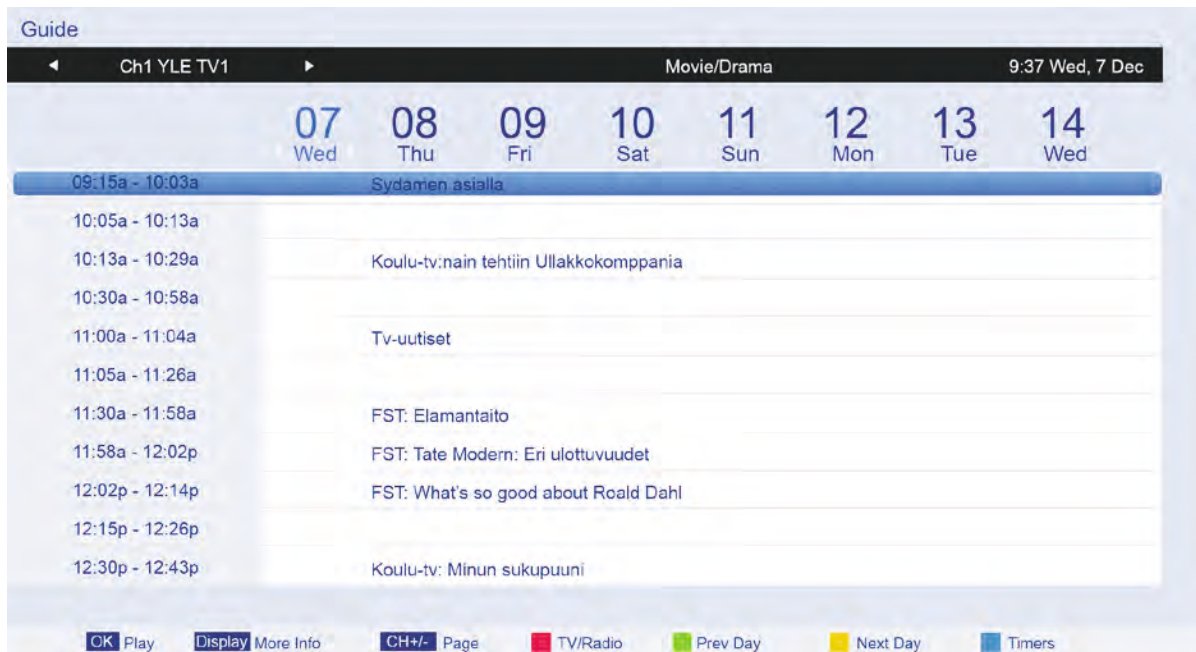

Ο χρήστης μπορεί επίσης να πατήσει το κουμπί **EPG** του τηλεχειριστηρίου για να εμφανίσει τη λίστα του τηλεοπτικού οδηγού EPG.

#### 4.4 ΠΡΟΤΙΜΗΣΕΙΣ

Η εικόνα είναι απλά ένα δείγμα. Η πραγματική εικόνα είναι αυτή που βλέπετε στην οθόνη. Πατήστε το κουμπί **MENU** για να εμφανίσετε το κύριο μενού.

Πατήστε το κουμπί **▲/▼** για να επιλέξετε **PREFERENCES** από το κύριο μενού και στη συνέχεια πατήστε **ENTER** ή το κουμπί **►** για να εισέλθετε.

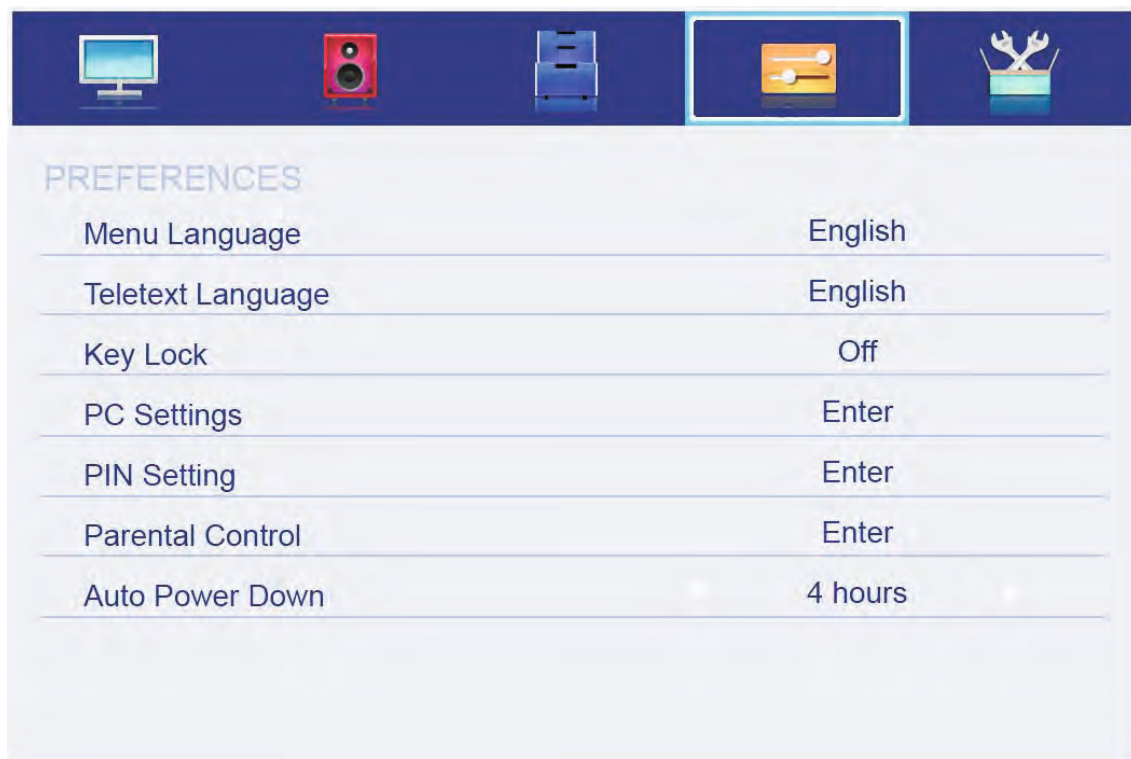

1. Πατήστε το κουμπί ▲/▼ για να επιλέξετε το στοιχείο που θέλετε να ρυθμίσετε στο μενού **PREFERENCES** και μετά πατήστε το κουμπί **ENTER** για να εισέλθετε.
2. Πατήστε ◀/▶ για ρύθμιση ή ▲/▼ για επιλογή.
3. Μόλις ολοκληρώσετε τις ρυθμίσεις, πατήστε **MENU** για να αποθηκεύσετε και να επιστρέψετε στο προηγούμενο μενού ή πατήστε **EXIT** για να κλείσετε ολόκληρο το μενού.

#### 4.4.1 Menu Language (Γλώσσα μενού)

Πατήστε ▲/▼ για να επιλέξετε **Menu Language**, στη συνέχεια, πατήστε **ENTER** ή ▶ για να εισέλθετε στο υπομενού, μετά πατήστε ▲/▼ για να επιλέξετε και, στη συνέχεια, πατήστε **ENTER** ή ▶ για επιβεβαίωση.

#### 4.4.2 Teletext Language (Γλώσσα Teletext)

Πατήστε ▲/▼ για να επιλέξετε **Teletext Language**, στη συνέχεια, πατήστε **ENTER** ή ▶ για να εισέλθετε στο υπομενού, μετά πατήστε ▲/▼ για να επιλέξετε και, στη συνέχεια, πατήστε **ENTER** ή ▶ για επιβεβαίωση.

#### 4.4.3 Key Lock (Κλείδωμα πλήκτρων)

Πατήστε το κουμπί ▲/▼ για να επιλέξετε **Key Lock**, στη συνέχεια, πατήστε το κουμπί **ENTER** για να εισέλθετε και μετά πατήστε το κουμπί ◀/▶ για να επιλέξετε ON (Ενεργοποίηση) ή OFF (Απενεργοποίηση).

#### 4.4.4 PC Settings (Ρυθμίσεις υπολογιστή)

Πατήστε το κουμπί ▲/▼ για να επιλέξετε **PC Settings**, στη συνέχεια, πατήστε **ENTER** ή ▶ για να εισέλθετε στο υπομενού, μετά πατήστε ▲/▼ για να εισέλθετε και, στη συνέχεια, πατήστε **ENTER** ή ▶ για επιβεβαίωση. (Όταν υπάρχει σήμα από συνδεδεμένο υπολογιστή).

#### 4.45 PIN setting (Ρύθμιση κωδικού PIN)

Πατήστε το κουμπί ▲/▼ για να επιλέξετε **PIN Setting** και, στη συνέχεια, πατήστε το κουμπί **ENTER** για να εισέλθετε στο υπο-μενού με τον κωδικό "0000":

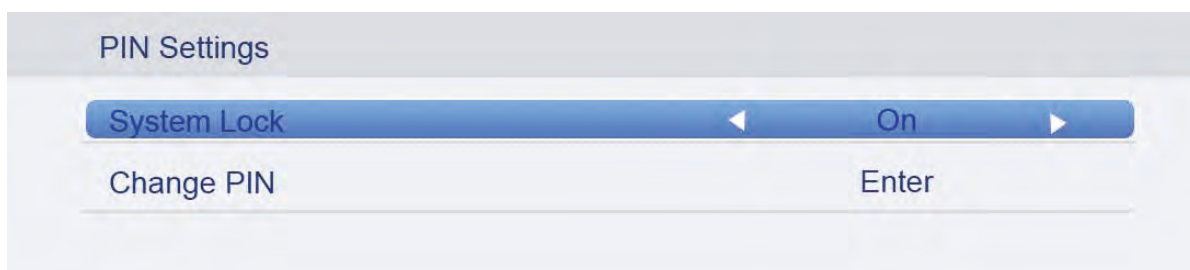

##### 4.4.5.1 System Lock (Κλείδωμα συστήματος)

Πατήστε το κουμπί ▲/▼ για να επιλέξετε **System Lock** και στη συνέχεια πατήστε το κουμπί ◀/▶ για να επιλέξετε ON (Ενεργοποίηση) ή OFF (Απενεργοποίηση).

##### 4.4.5.2 Change Pin (Αλλαγή κωδικού Pin)

Πατήστε ▲/▼ για να επιλέξετε το στοιχείο **Change Pin Code** και στη συνέχεια, πατήστε **ENTER** για να εισέλθετε και θα εμφανιστεί το μενού Change Pin Code (Αλλαγή κωδικού πρόσβασης) ως εξής:

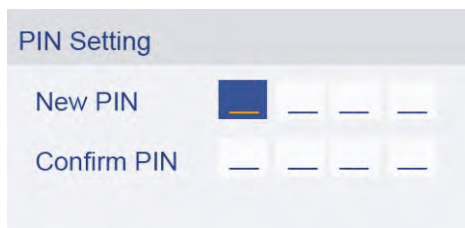

Πληκτρολογήστε τον παλιό κωδικό πρόσβασης στο πεδίο “Old Password” (Παλιός κωδικός πρόσβασης), (σε περίπτωση που ο παλιός κωδικός πρόσβασης είναι λανθασμένος, δεν επιτρέπεται η τροποποίηση του κωδικού.)

Πληκτρολογήστε τον νέο κωδικό πρόσβασης στην ένδειξη “Νέος κωδικός πρόσβασης”. Πληκτρολογήστε ξανά τον νέο κωδικό πρόσβασης στο πεδίο “Confirm New Password” (Επιβεβαίωση νέου κωδικού πρόσβασης). Αν ο νέος κωδικός πρόσβασης και η επιβεβαίωση κωδικού πρόσβασης συμφωνούν, θα εμφανιστεί σε λίγο το ενημερωμένο μενού ενώ σε διαφορετική περίπτωση θα εμφανιστεί η ασυμφωνία των κωδικών.

#### 4.4.6 Parental Control (Γονικός έλεγχος)

Πατήστε το κουμπί ▲/▼ για να επιλέξετε το στοιχείο **Parental Control** και στη συνέχεια πατήστε το κουμπί **ENTER** ή ► για να εισέλθετε στο υπο-μενού. Στη συνέχεια, πατήστε το κουμπί ▲/▼ για να επιλέξετε χαρακτηρισμό (από 4-17 ή None (Χωρίς χαρακτηρισμό)). Στη συνέχεια, πατήστε το κουμπί **ENTER** ή ► για επιβεβαίωση.

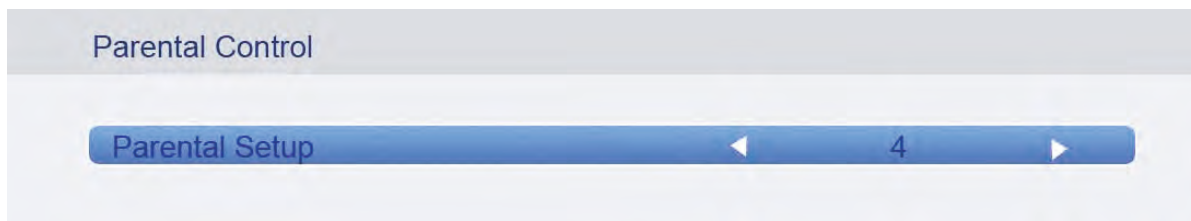

#### 4.4.7 Auto Power Down (Αυτόματος τερματισμός λειτουργίας)

Πατήστε το κουμπί ▲/▼ για να επιλέξετε **Auto Power Down** και πατήστε επίσης το κουμπί ◀/▶ για να επιλέξετε Off (Τερματισμός)/ 1 hour (1 ώρα)/ 2 hour (2 ώρες)/ 4 hour (4 ώρες).

#### 4.4.8 Hotel Mode (Λειτουργία ξενοδοχείου)

Πατήστε το κουμπί ▲/▼ για να επιλέξετε **Hotel Mode** και πιέστε **ENTER** ή ► για είσοδο στη λειτουργία ξενοδοχείου **Hotel Mode**

### 4.5 ΡΥΘΜΙΣΕΙΣ

Η εικόνα είναι απλά ένα δείγμα. Η πραγματική εικόνα είναι αυτή που βλέπετε στην οθόνη.

Πατήστε το κουμπί **MENU** για να εμφανίσετε το κύριο μενού.

Πατήστε το κουμπί ▲/▼ για να επιλέξετε το στοιχείο **Setup** στο κύριο μενού και έπειτα πατήστε **ENTER** για να εισέλθετε.

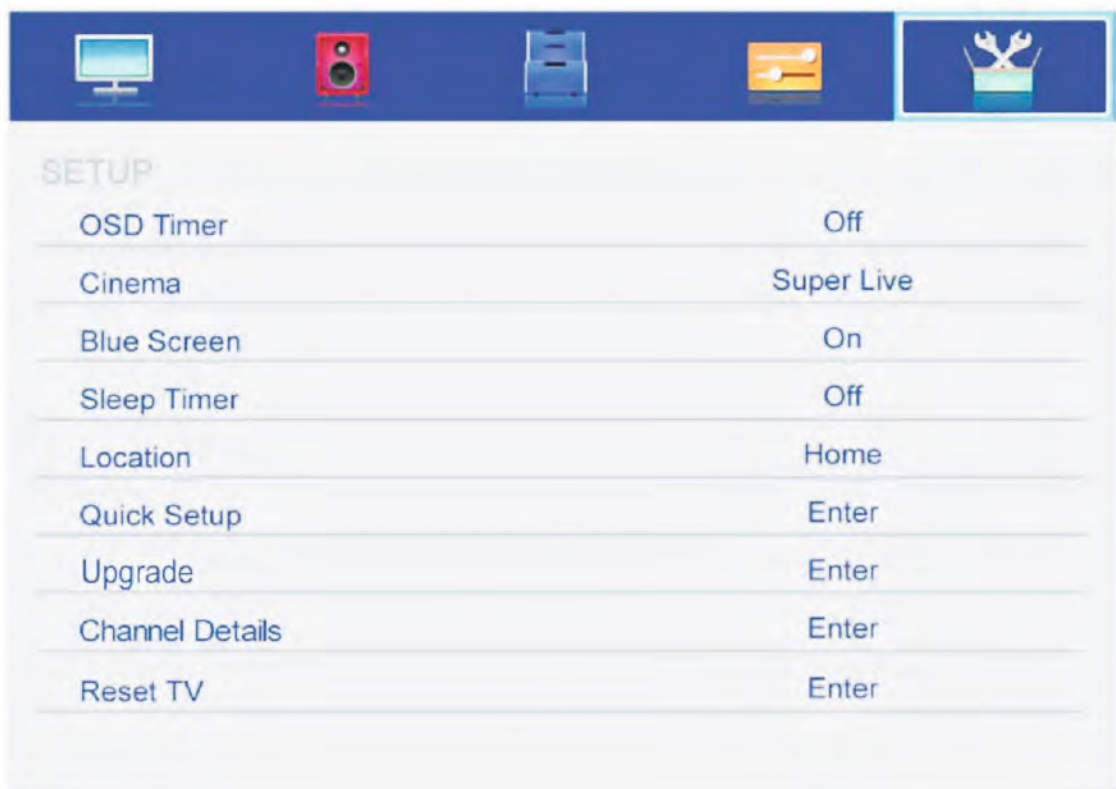

1. Πατήστε το κουμπί ▲/▼ για να επιλέξετε το στοιχείο που θέλετε να ρυθμίσετε στο μενού **Setup** και μετά πατήστε το κουμπί **ENTER** ή ► για να εισέλθετε.
2. Πατήστε ◀/▶ για ρύθμιση ή ▲/▼ για επιλογή.
3. Μόλις ολοκληρώσετε τις ρυθμίσεις, πατήστε **MENU** για να αποθηκεύσετε και να επιστρέψετε στο προηγούμενο μενού ή πατήστε **EXIT** για να κλείσετε ολόκληρο το μενού.

#### 4.5.1 OSD Timer (Χρονοδιακόπτης ενδείξεων οθόνης)

Πατήστε το κουμπί ▲/▼ για να επιλέξετε **OSD Timer** και, στη συνέχεια, πατήστε το κουμπί ◀/▶ για να επιλέξετε. (Διαθέσιμες ρυθμίσεις χρονοδιακόπτη ενδείξεων οθόνης: 10 S (10 δευ.), 20 S (20 δευ.), 30S (30 δευ.), 40S (40 δευ.), 50S (50 δευ.), 60S (60 δευ.), off (απενεργοποίηση)) και έπειτα πατήστε το κουμπί **ENTER** για επιβεβαίωση.

#### 4.5.2 Cinema (Σινεμά)

Πατήστε το κουμπί ▲/▼ για να επιλέξετε το στοιχείο **Cinema** και, στη συνέχεια, πατήστε το κουμπί ◀/▶ για να επιλέξετε. (Διαθέσιμες επιλογές Cinema: Auto, 4x3, Wide, Super Live) και έπειτα πατήστε το κουμπί **ENTER** για επιβεβαίωση.

#### 4.5.3 Blue Screen (Μπλε οθόνη)

Πατήστε το κουμπί ▲/▼ για να επιλέξετε το στοιχείο **Blue Screen** και στη συνέχεια πατήστε το κουμπί ◀/▶ για να επιλέξετε ON (Ενεργοποίηση) ή OFF (Απενεργοποίηση). Στη συνέχεια, πατήστε **ENTER** για επιβεβαίωση.

#### 4.5.4 Sleep Timer (Χρονοδιακόπτης ύπνου)

Πατήστε το κουμπί ▲/▼ για να επιλέξετε **Sleep Timer** και, στη συνέχεια, πατήστε το κουμπί

◀/▶ για να επιλέξετε. (Διαθέσιμες ρυθμίσεις χρονοδιακόπτη ύπνου: 00:15, 00:30, 01:00, 01:30, 02:00, off) και έπειτα πατήστε το κουμπί **ENTER** για επιβεβαίωση.

#### 4.5.5 Auto rotation (Αυτόματη περιστροφή)

Πατήστε το κουμπί ▲/▼ για να επιλέξετε το στοιχείο **Location (Τοποθεσία)**, έπειτα πατήστε το κουμπί ◀/▶ για να επιλέξετε Home (Οικία) ή Store (Κατάστημα) και τέλος, πατήστε το κουμπί **ENTER** για επιβεβαίωση.

#### 4.5.6 Quick Setup (Γρήγορη ρύθμιση)

Πατήστε το κουμπί ▲/▼ για να επιλέξετε το στοιχείο **Quick Setup**, έπειτα πατήστε το κουμπί **ENTER** για να εισέλθετε στο υπο-μενού, εισαγάγετε τον κωδικό πρόσβασης αν είναι κλειδωμένο και, τέλος, μπορείτε τώρα να κάνετε μερικές βασικές ρυθμίσεις στην τηλεόραση. Όπως παρακάτω:

##### 4.5.6.1 Language (Γλώσσα)

Ο χρήστης μπορεί να πατήσει το ◀/▶ για να επιλέξει τη γλώσσα των προγραμμάτων.

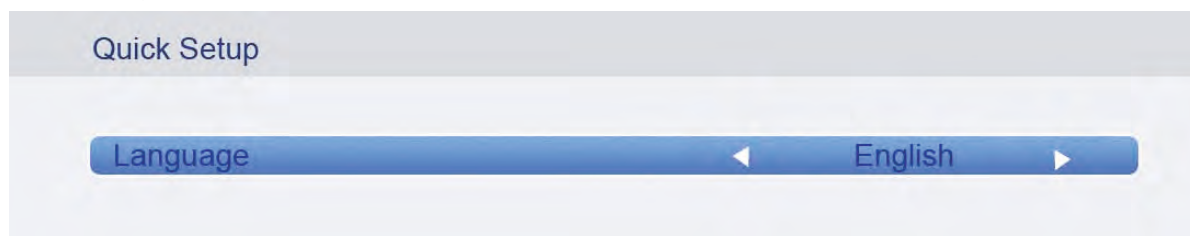

Στη συνέχεια, μπορεί να πατήσει το ENTER για να εισέλθει στη σελίδα του επόμενου βήματος.

##### 4.5.6.2 Country (Χώρα)

Ο χρήστης μπορεί να πατήσει το κουμπί ◀/▶ για να επιλέξει τη χώρα του.

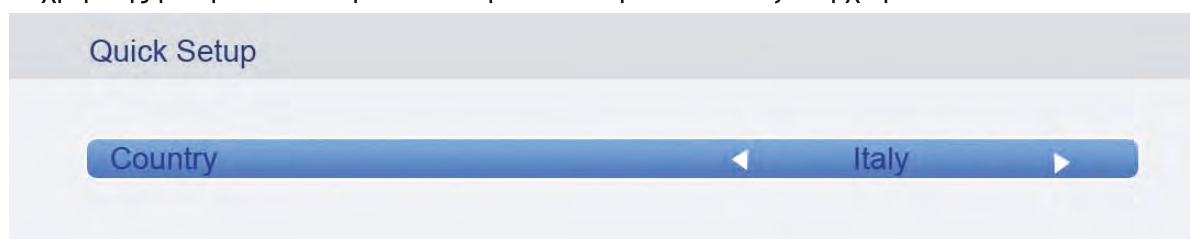

Στη συνέχεια, μπορεί να πατήσει το ENTER για να εισέλθει στη σελίδα του επόμενου βήματος.

##### 4.5.6.3 DTV Type (Τύπος DTV)

Ο χρήστης μπορεί να πατήσει το κουμπί ◀/▶ για να επιλέξει τύπο ψηφιακού σήματος: Cable (Καλωδιακό) ή Terrestrial (Επίγειο).

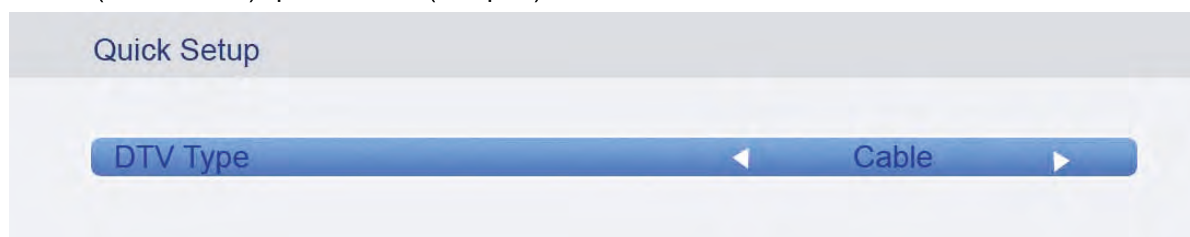

Στη συνέχεια, πατήστε το ENTER για να εισέλθετε στη σελίδα του επόμενου βήματος.

#### 4.5.6.4 Ρυθμίσεις υποτίτλων και αυτόματης επιλογής γλώσσας

Πατήστε το κουμπί ▲/▼ για να επιλέξετε DTV Type και στη συνέχεια πατήστε το κουμπί ◀/▶ για να κάνετε την επιλογή σας.



Ο χρήστης μπορεί να ορίσει μια κύρια και μια δευτερεύουσα γλώσσα υποτίτλων και γλώσσα ήχου.

Στη συνέχεια, πατήστε το ENTER για να εισέλθετε στη σελίδα του επόμενου βήματος.

#### 4.5.6.5 Auto Tuning (Αυτόματος συντονισμός)



Πατήστε το κουμπί ▲/▼ για να επιλέξετε DTV Type και στη συνέχεια πατήστε το κουμπί ◀/▶ για να κάνετε την επιλογή σας.

##### **Tuning Mode (Λειτουργία συντονισμού)**

Ο χρήστης μπορεί να πατήσει το κουμπί ◀/▶ για να επιλέξει τη λειτουργία συντονισμού (Tuning Mode): DTV/ ATV/ DTV (Ψηφιακά κανάλια) και ATV (Αναλογικά κανάλια).

##### **Scan Type (Τύπος σάρωσης)**

Ο χρήστης μπορεί να πατήσει το κουμπί ◀/▶ για να επιλέξει τύπο σάρωσης (Scan Type): Full Scan (Πλήρης σάρωση)/ Network Search (Αναζήτηση στο δίκτυο).

##### **Network ID (Ταυτότητα δικτύου)**

Αυτή η δυνατότητα είναι διαθέσιμη μόνο όταν είναι ενεργοποιημένη η αναζήτηση στο δίκτυο.

Ο χρήστης μπορεί να χρησιμοποιήσει τα αριθμητικά πλήκτρα για να ορίσει την ταυτότητα δικτύου (Network ID) ή να αναζητήσει αυτόματα μια διεύθυνση ID.

#### **Συχνότητα:**

Αυτή η δυνατότητα είναι διαθέσιμη μόνο όταν είναι ενεργοποιημένη η αναζήτηση στο δίκτυο.

Ο χρήστης μπορεί να πατήσει τα αριθμητικά πλήκτρα για να ορίσει τη συχνότητα ή να αναζητήσει αυτόματα μια συχνότητα.

#### **Modulation (Διαμόρφωση)**

Ο χρήστης μπορεί να πατήσει το κουμπί ◀/▶ για να επιλέξει την τιμή διαμόρφωσης: 16QAM/ 32QAM/ 64QAM/ 128QAM/ 256QAM.

#### **Symbol Rate (Ρυθμός μετάδοσης)**

Ο χρήστης μπορεί να πατήσει τα αριθμητικά πλήκτρα για να ορίσει τον ρυθμό μετάδοσης ή να αναζητήσει αυτόματα ένα ρυθμό μετάδοσης.

Με την ολοκλήρωση των παραπάνω ρυθμίσεων ο χρήστης μπορεί να ξεκινήσει την αναζήτηση καναλιών.

#### **4.5.7 upgrade (αναβάθμιση)**

Πατήστε το κουμπί ▲/▼ για αναβάθμιση υλικολογισμικού

#### **4.5.8 Channel Details (Λεπτομέρειες καναλιού)**

Πατήστε το κουμπί ▲/▼ για επιλογή των λεπτομερειών καναλιού

#### **4.5.9 Reset TV (Επαναφορά αρχικών ρυθμίσεων)**

Πατήστε το κουμπί ▲/▼ για να επιλέξετε το στοιχείο **Reset TV**, έπειτα πατήστε το κουμπί **ENTER** για να εισέλθετε στο υπο-μενού, εισαγάγετε τον κωδικό πρόσβασης αν είναι κλειδωμένο και έπειτα μπορείτε τώρα να επαναφέρετε τις αρχικές ρυθμίσεις της τηλεόρασης.

#### **4.5.10 Shopping mode (Λειτουργία καταστήματος)**

Πατήστε το κουμπί ▲/▼ για να εισέλθετε στη λειτουργία καταστήματος

## **4.6 ΡΥΘΜΙΣΕΙΣ ΛΕΙΤΟΥΡΓΙΑΣ ΞΕΝΟΔΟΧΕΙΟΥ**

Hotel Mode Settings	
Hotel Mode	On
Panel Lock	Off
Setup Menu Lock	Off
Max Volume	100
Default Volume	Off
Volume	30
Picture Mode	Standard
Power on Source	Disabled

### **1. Πώς να ανοίξετε και να κλείσετε το μενού λειτουργίας ξενοδοχείου: :**

- ◆ **Είσοδος:** Μπορείτε να εισέλθετε στο μενού λειτουργίας ξενοδοχείου ακολουθώντας τα παρακάτω βήματα:  
Πληκτρολογήστε τον κωδικό πρόσβασης "4588" στο ακόλουθο μενού πηγών εισόδου.
- ◆ **Επιλογή:** Χρησιμοποιήστε το πλήκτρο κατεύθυνσης για να επιλέξετε διαφορετικά στοιχεία.
- ◆ **Επιβεβαίωση:** Πατήστε το πλήκτρο "ENTER" ή το δεξί πλήκτρο κατεύθυνσης για επιβεβαίωση.

## 2.Περιγραφή της λειτουργίας ξενοδοχείου:

Όνομα λειτουργίας			Σημείωση
Λειτουργία ξενοδοχείου			Εάν οριστεί σε "On", οι επόμενες λειτουργίες της λίστας θα ενεργοποιηθούν και θα μπορούν να ρυθμιστούν. Η συσκευή θα ανοίξει σε λειτουργία ξενοδοχείου.
Κλείδωμα πληκτρολογίου			Εάν οριστεί σε "On", το πληκτρολόγιο κλειδώνεται με αποτέλεσμα ο χρήστης να μην μπορεί να χρησιμοποιήσει κάποιο από τα κουμπιά του πληκτρολογίου. Εάν οριστεί σε "Off", όλα κουμπιά του πληκτρολογίου είναι ενεργοποιημένα. Η προεπιλογή είναι Off.
Κλείδωμα μενού ρυθμίσεων			Εάν οριστεί σε "On", το κουμπί του κύριου μενού κλειδώνεται, με αποτέλεσμα να μην είναι δυνατή η χρήση των οπτικών ενδείξεων (OSD) του κύριου μενού. Εάν οριστεί σε "Off", το κύριο μενού είναι ενεργοποιημένο. Η προεπιλογή είναι Off.
Μέγιστη ένταση			Για να ορίσετε τη μέγιστη τιμή έντασης και να επιλέξετε μια τιμή από 0 έως 100, όταν ρυθμίζετε τη φωνή, η τιμή έντασης δεν μπορεί να υπερβεί τη μέγιστη ρύθμιση έντασης φωνής. Η προεπιλεγμένη τιμή είναι 100.
Προεπιλεγμένη ένταση)			Για την ενεργοποίηση/απενεργοποίηση της προεπιλεγμένης τιμής έντασης, εάν η λειτουργία είναι στο "On", μπορείτε να ορίσετε την προεπιλεγμένη τιμή με το ακόλουθο στοιχείο. Αν είναι στο "Off", δεν μπορείτε να ορίσετε μια προεπιλεγμένη τιμή έντασης φωνής.
Ένταση			Όταν η προεπιλεγμένη τιμή έντασης είναι στο "ON", η συσκευή θα ορίσει αυτόματα την προεπιλεγμένη τιμή έντασης μόλις ανοίξετε την τηλεόραση.
Λειτουργία εικόνας	OFF	OFF	Για να ορίσετε την προεπιλεγμένη λειτουργία εικόνας όταν ορίσετε την τιμή σε "OFF", θα αποθηκευτεί η ρύθμιση του χρήστη.
	Τυπική		
	Ήπια		

	Δυναμική		
<b>Πηγή ενεργοποίησης</b>			Όταν είναι ανοιχτή η τηλεόραση και η τιμή είναι “Απενεργ.”, προεπιλέγεται αυτόματα η ρύθμιση του χρήστη.
<b>Ενεργοποίηση-Αναμονή</b>			Για την ενεργοποίηση της συσκευής, εάν έχετε επιλέξει “Απενεργ.”, η τηλεόραση θα ανοίξει αυτόματα όταν είναι το βύσμα στην υποδοχή AC. Εάν η επιλογή είναι “Ενεργ.”, η τηλεόραση θα τεθεί αυτόματα σε αναμονή. Μπορείτε να την ενεργοποιήσετε με το τηλεχειριστήριο. Η προεπιλογή είναι “Απενεργ. .
<b>Κλείδωμα σάρωσης καναλιών</b>			Εάν οριστεί σε “On”, ο χρήστης δεν θα μπορεί να κάνει σάρωση ή αναζήτηση στην τηλεόραση. Εάν οριστεί σε “Off”, η λειτουργία αναζήτησης καναλιών είναι ενεργή. Η προεπιλογή είναι Off.
<b>Κλείδωμα αναλογίας εικόνας</b>			Εάν έχει οριστεί σε “On”, δεν μπορείτε να ρυθμίσετε την επιλογή “ASPECT” που είναι κλειδωμένη.
<b>Κλείδωμα πηγής εισόδου</b>			Για να χρησιμοποιήσει αυτή τη ρύθμιση, ο χρήστης πρέπει πρώτα να ορίσει τη λειτουργία ξενοδοχείου στην τιμή "on", διαφορετικά, δεν μπορεί να ρυθμίσει αυτήν την επιλογή. Εάν η επιλογή οριστεί σε "on" θα ενεργοποιηθεί το επόμενο κλείδωμα πηγής εισόδου. Η προεπιλογή είναι off.
<b>Πατήστε [Enter] για διαγραφή λειτουργίας ξενοδοχείου</b>	Δ/Υ	Δ/Υ	Επιλέξτε αυτό το στοιχείο και πατήστε το κουμπί ENTER του τηλεχειριστηρίου. Η συσκευή θα επαναφέρει την προεπιλεγμένη τιμή ρύθμισης για τη λειτουργία ξενοδοχείου.

## 4.7 Πώς να χρησιμοποιήσετε τη λειτουργία εγγραφής

Το μοντέλο HK-RTD2957 υποστηρίζει δύο τύπους εγγραφής :

- A. Απευθείας εγγραφή
- B. Προγραμματισμένη εγγραφή

### Απευθείας εγγραφή.

1. Στην ψηφιακή λειτουργία (DTV), μπορείτε να ξεκινήσετε την εγγραφή πατώντας το πλήκτρο “REC” ενώ βλέπετε το πρόγραμμα. Πριν από αυτό, πρέπει να βεβαιωθείτε ότι έχετε συνδέσει συσκευή αποθήκευσης USB και ότι ο έλεγχος και η προετοιμασία της συσκευής έχουν ολοκληρωθεί.

Εάν πατήσετε το πλήκτρο “REC” χωρίς να έχετε συνδέσει συσκευή αποθήκευσης USB, θα εμφανιστεί το παρακάτω παράθυρο που σας ζητά να συνδέσετε ένα USB.

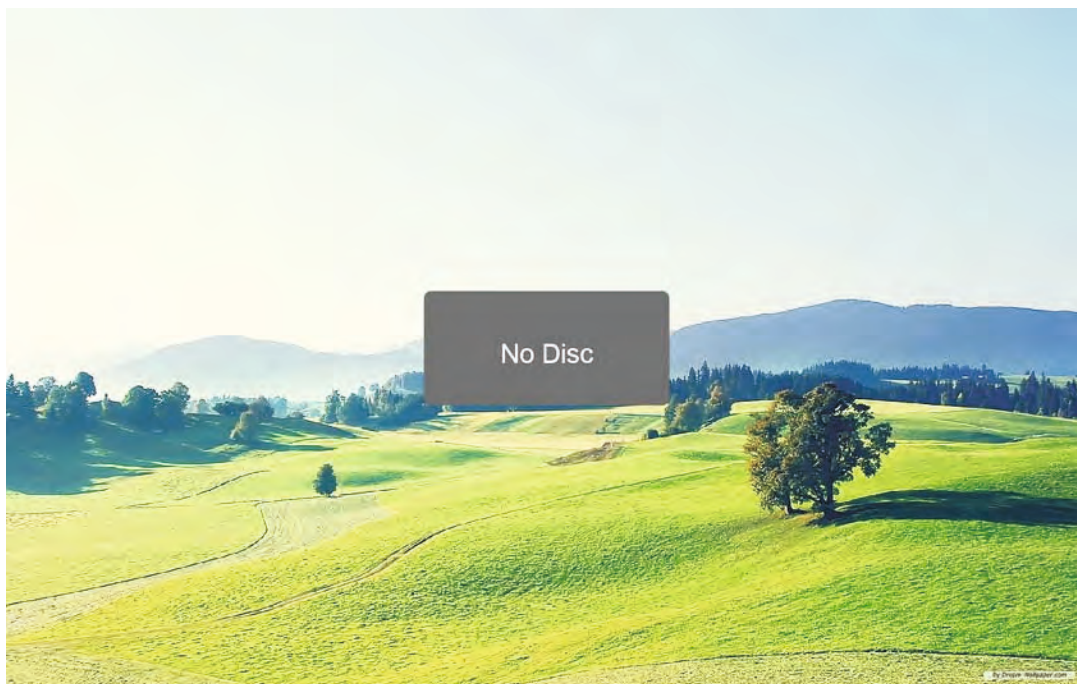

Εάν πατήσετε “REC” κατά τον έλεγχο και την προετοιμασία της συσκευής, το παράθυρο προτροπής θα εμφανιστεί με μαύρη οθόνη για περίπου 2 δευτ. Όταν η τηλεόραση ξεκινήσει την εγγραφή, θα εμφανιστεί το μενού εγγραφής.

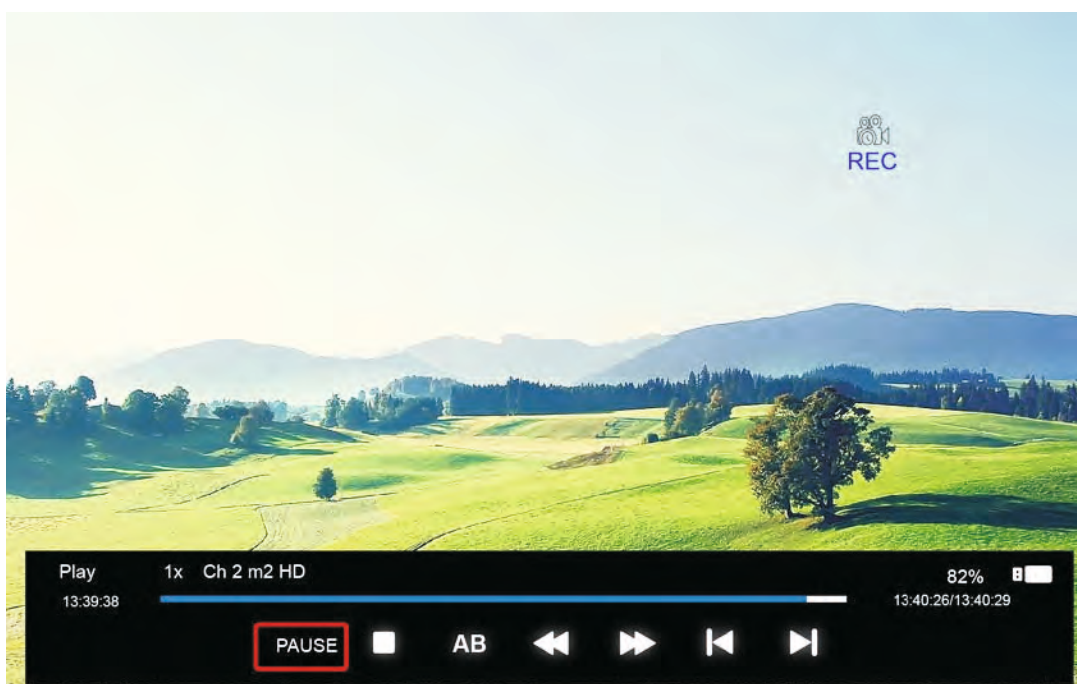

2. Μετά την έναρξη της εγγραφής, μπορείτε να επιλέξετε τα στοιχεία για τις λειτουργίες: PLAY/PAUSE/STOP/AB/FF/FR/PRVE/NEXT. Μπορείτε να δείτε λεπτομέρειες από το μενού εγγραφής.

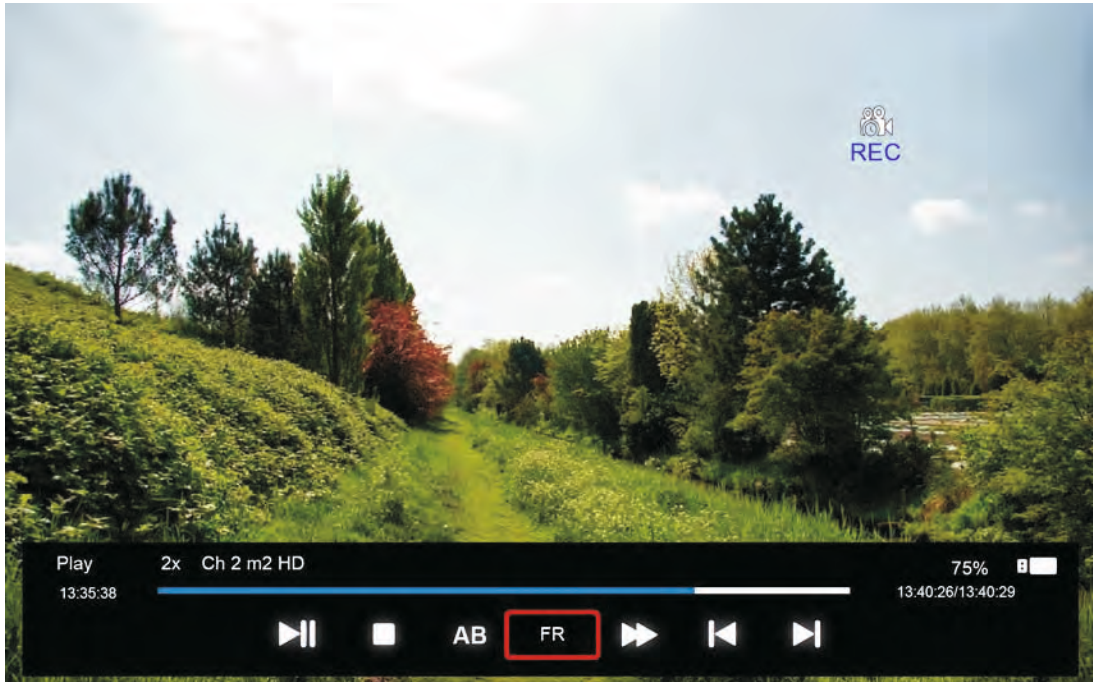

PLAY/PAUSE: μπορείτε να ξεκινήσετε ή να διακόψετε προσωρινά τη λειτουργία αναπαραγωγής (PLAY/PAUSE)

STOP: μπορείτε να διακόψετε την εγγραφή. Θα εμφανιστεί το παράθυρο που ρωτά αν θέλετε να διακόψετε την εγγραφή.

AB: μπορείτε να ορίσετε δύο σημεία έναρξης και διακοπής του αρχείου εγγραφής από το A έως το B.

FF/FR: μπορείτε να κάνετε γρήγορη προώθηση ή γρήγορη επαναφορά της εγγραφής  
FF/FR

PREV/NEXT: μπορείτε να παίξετε τα προηγούμενα/επόμενα 30 δευτ. του αρχείου εγγραφής  
PREV/NEXT .

3. Μετά την έναρξη της εγγραφής, μπορείτε να πατήσετε το κουμπί PLAY/FF/FR/PRVE/NEXT του τηλεχειριστηρίου για να παίξετε το αρχείο εγγραφής μέσω των κουμπιών PALY/PAUSE/FF/FR/PRVE/NEXT/STOP.

4. Μπορείτε να πατήσετε το πλήκτρο "STOP" για να διακόψετε την εγγραφή αφού κάνετε επιβεβαίωση.



## Προγραμματισμένη εγγραφή

1. Στην ψηφιακή λειτουργία, μπορείτε να εισέλθετε στο μενού χρονοδιακόπτη για να ορίσετε το στοιχείο Subscribe Record. Πατήστε το πλήκτρο "ENTER" για να προσθέσετε μια εργασία εγγραφής.

Πατήστε με τη σειρά: Κύριο μενού--->APPLICATIONS (ΕΦΑΡΜΟΓΕΣ)--->Programme Timers (Προγραμματισμός χρονοδιακόπτη ---> Programme Timers (Προγραμματισμός χρονοδιακόπτη .



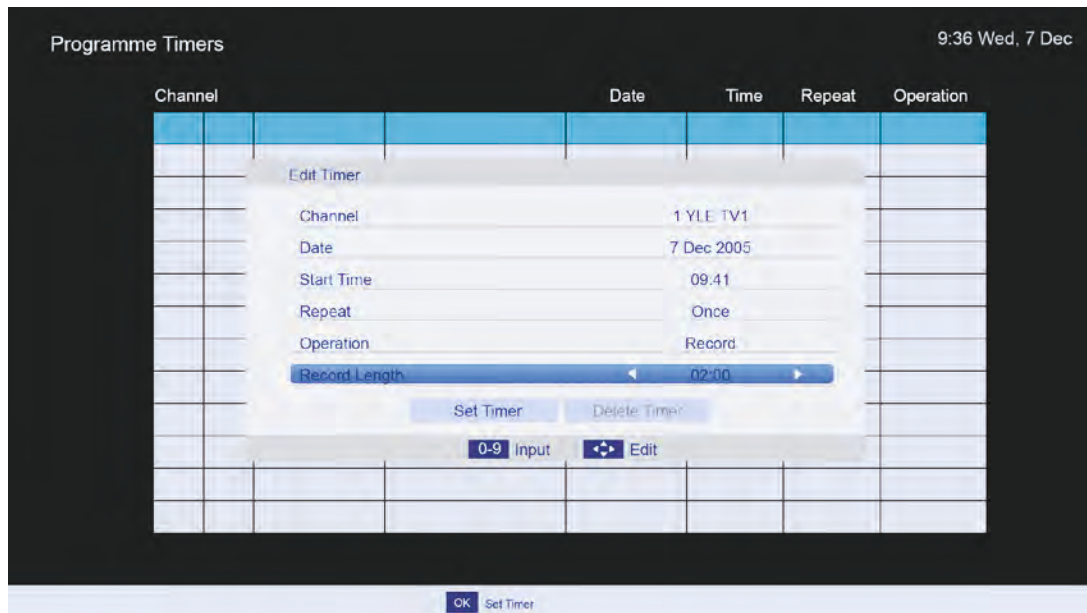

3. Μόλις ορίσετε με επιτυχία την εργασία εγγραφής, εάν η τηλεόραση είναι σε κατάσταση αναμονής, θα ανάψει μόνη της αυτόματα τρία λεπτά πριν από την έναρξη της εγγραφής.

4. Μόλις ξεκινήσει η εργασία εγγραφής, η εγγραφή θα πραγματοποιηθεί αυτόματα, όμως, θα πρέπει να ελέγξετε αν έχετε τοποθετήσει συσκευή αποθήκευσης USB και αν υπάρχει αρκετός χώρος για την εγγραφή. Διαφορετικά, η εργασία θα αποτύχει.

5. Όταν η εργασία ξεκινήσει, η τηλεόραση θα τεθεί σε εικονική κατάσταση αναμονής. Μπορείτε να πατήσετε το πλήκτρο "POWER" για να παρακολουθήσετε το πρόγραμμα. Μπορείτε να κάνετε τις ίδιες λειτουργίες όπως και στην κατ' ευθείαν εγγραφή (Direct Record). Όταν πατήσετε πάλι το πλήκτρο "POWER", εάν η εγγραφή δεν έχει ολοκληρωθεί, η τηλεόραση θα σβήσει την οθόνη αλλά η εγγραφή θα συνεχιστεί. Η τηλεόραση δεν τίθεται εκτός λειτουργίας αν δεν ολοκληρωθεί πρώτα η εγγραφή.

6. Όταν ανοίξετε το μενού του ηλεκτρονικού οδηγού EPG, αν πατήσετε το ΜΠΛΕ κουμπί, μπορείτε να επίσης να εισέλθετε στο μενού χρονοπρογραμματισμού.



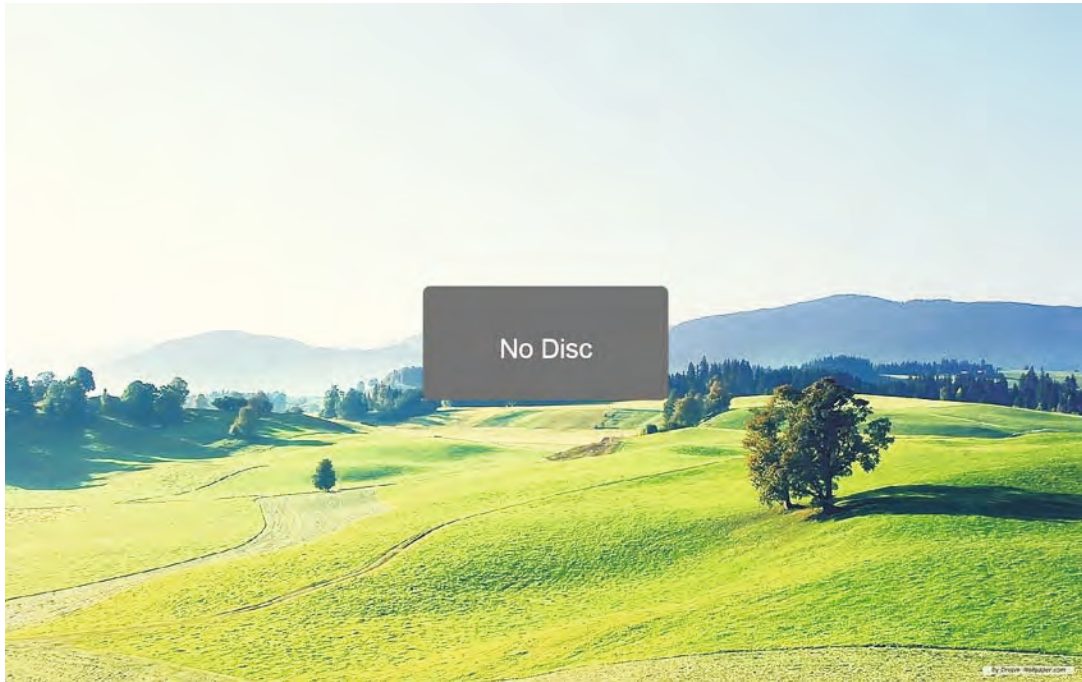

Εάν πατήσετε το πλήκτρο “PLAY/PAUSE” κατά τον έλεγχο και την προετοιμασία της συσκευής, θα εμφανιστεί το παρακάτω παράθυρο.

Εάν πατήσετε “PLAY/PAUSE” κατά τον έλεγχο και την προετοιμασία της συσκευής, το παράθυρο προτροπής θα εμφανιστεί με μαύρη οθόνη για περίπου 2 δευτ. Όταν η τηλεόραση ξεκινήσει τον χρονοπρογραμματισμό, θα εμφανιστεί το μενού χρονοπρογραμματισμού.

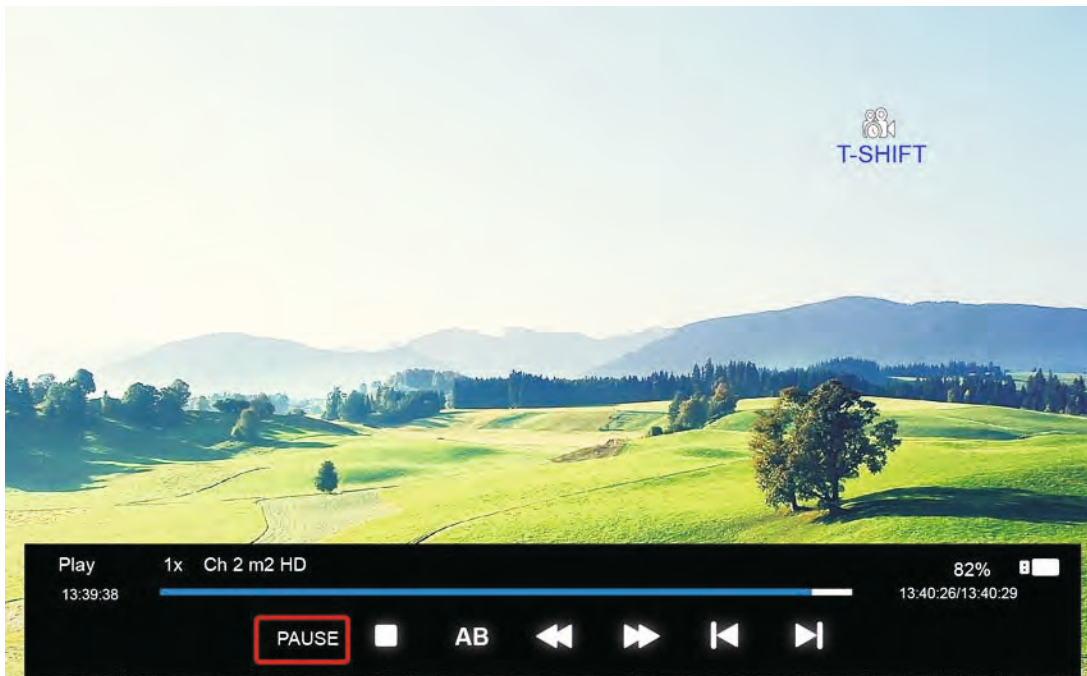

2. Μετά την έναρξη του χρονοπρογραμματισμού, μπορείτε να επιλέξετε τα στοιχεία για τις λειτουργίες: PLAY/PAUSE/STOP/AB/FF/FR/PRVE/NEXT. Μπορείτε να δείτε λεπτομέρειες από το μενού χρονοπρογραμματισμού.

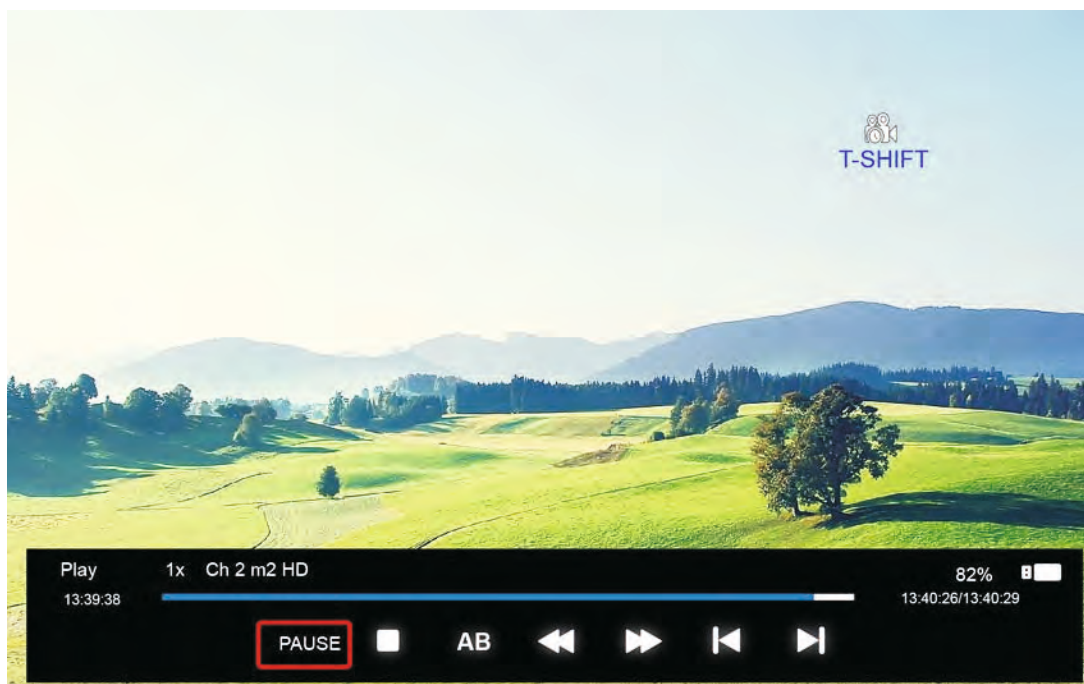

PLAY/PAUSE: μπορείτε να ξεκινήσετε ή να διακόψετε προσωρινά τη λειτουργία αναπαραγωγής  
PLAY/PAUSE

STOP: Μπορείτε να διακόψετε την εγγραφή. Θα εμφανιστεί το παράθυρο που ρωτά αν θέλετε να διακόψετε την εγγραφή.

AB: μπορείτε να ορίσετε δύο σημεία έναρξης και διακοπής του αρχείου εγγραφής από το A έως το B.

FF/FR: Μπορείτε να κάνετε γρήγορη προώθηση ή γρήγορη επαναφορά της εγγραφής (FF/FR)

PREV/NEXT: μπορείτε να παίξετε τα προηγούμενα/επόμενα 30 δευτ. του αρχείου εγγραφής  
PREV/NEXT .

3. Μετά την έναρξη της εγγραφής, μπορείτε να πατήσετε το κουμπί PLAY/FF/FR/PRVE/NEXT του τηλεχειριστηρίου για να παίξετε το αρχείο εγγραφής μέσω των κουμπιών  
PALY/PAUSE/FF/FR/PRVE/NEXT/STOP.

4. Μπορείτε να πατήσετε το πλήκτρο "STOP" για να μεταβείτε στην μετάδοση του προγράμματος σε πραγματικό χρόνο και, αν πατήσετε άλλη μια φορά το πλήκτρο "STOP", μπορείτε να διακόψετε τη λειτουργία χρονοπρογραμματισμού αφού κάνετε επιβεβαίωση.



Σημείωση: Η λειτουργία χρονοπρογραμματισμού θα τερματιστεί όταν δεν υπάρχει αρκετός χώρος στη συσκευή αποθήκευσης USB.

Πατήστε το κουμπί ● του τηλεχειριστηρίου για να ξεκινήσει η εγγραφή του προγράμματος. Όπως παρακάτω:

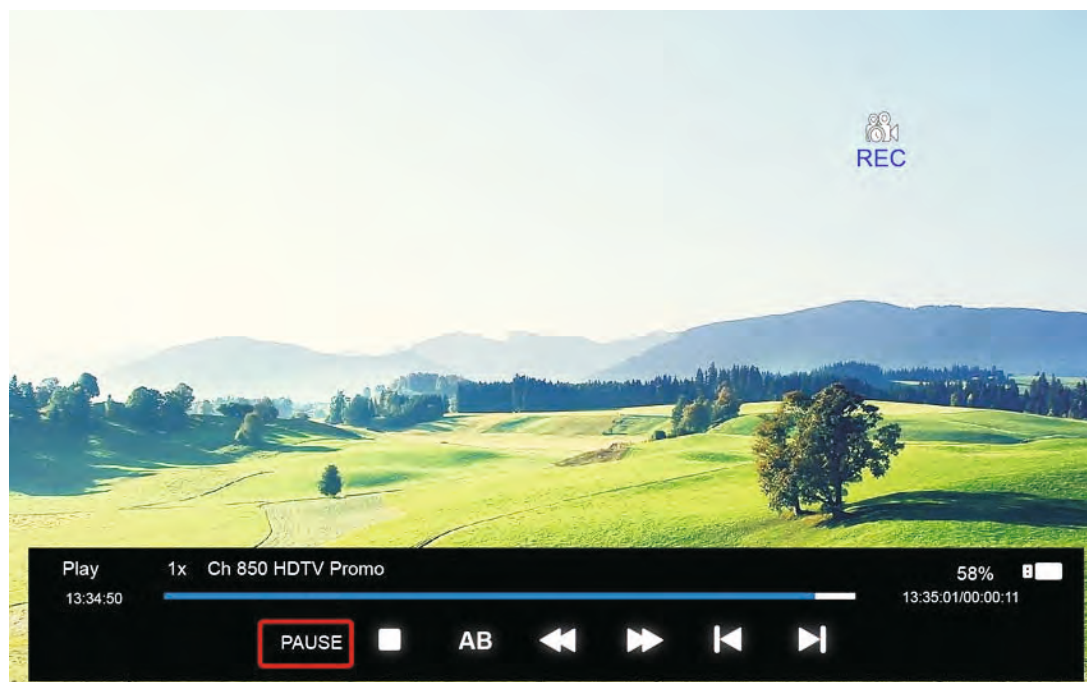

Ο χρήστης μπορεί να αλλάξει την κατάσταση αναπαραγωγής μέσω των διάφορων κουμπιών που βλέπετε παραπάνω όταν η εγγραφή βρίσκεται σε εξέλιξη.

#### **PVR FILE LIST (ΛΙΣΤΑ ΑΡΧΕΙΩΝ PVR)**

Μετά την ολοκλήρωση της εγγραφής, μπορείτε να πατήσετε το κουμπί **REC.FILE** του τηλεχειριστηρίου για να εμφανιστεί η λίστα αρχείων PVR PVR FILE LIST .

Πατήστε ▲/▼ για να επιλέξετε αρχείο εγγραφής προγράμματος (**record program file -**

αρχείο .ts).

Πατήστε **ENTER** για αναπαραγωγή.

Πατήστε το κόκκινο πλήκτρο για να διαγράψετε το επιλεγμένο αρχείο.



Εάν πατήσετε **ENTER** για αναπαραγωγή, το μενού θα εμφανιστεί ως εξής:



- Σημειώσεις:**
- 1 Αυτό είναι μόνο ένα παράδειγμα για αναφορά, διαφορετικές μονάδες CI θα έχουν διαφορετικά μενού CI.
  2. Τα άλλα μενού και οι περιγραφές είναι ίδια με εκείνα για πηγή τηλεόρασης.

## 5. ΛΕΙΤΟΥΡΓΙΑ ΠΟΛΥΜΕΣΩΝ

Η εικόνα είναι απλά ένα δείγμα. Η πραγματική εικόνα είναι αυτή που βλέπετε στην οθόνη.

Σημείωση: Προτού ανοίξετε το μενού **MEDIA**, συνδέστε μια συσκευή αποθήκευσης USB ή μια κάρτα μνήμης και, στη συνέχεια, πατήστε το κουμπί **SOURCE** για να ορίσετε την πηγή εισόδου σε Media.

Πατήστε το κουμπί ▲/▼ για να επιλέξετε **MEDIA** από το **Source Menu** και στη συνέχεια πατήστε **ENTER** ή το κουμπί▶ για να εισέλθετε. Μπορείτε επίσης να εισέλθετε στα πολυμέσα πατώντας το πλήκτρο **MEDIA** στο τηλεχειριστήριο.

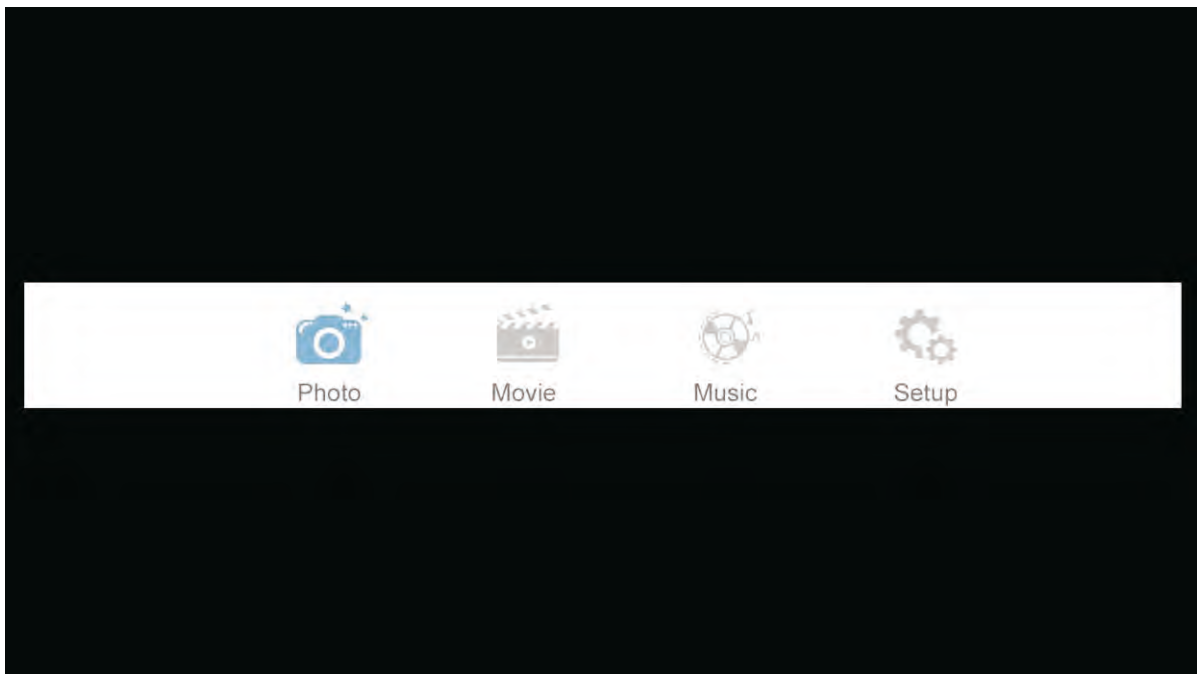

1. Πατήστε το κουμπί ▲/▼ για να επιλέξετε το στοιχείο που θέλετε να ρυθμίσετε στο μενού **Media** και μετά πατήστε το κουμπί **ENTER** ή ▶ για να εισέλθετε.
2. Πατήστε ◀/▶ για ρύθμιση ή ▲/▼ για επιλογή.
3. Μόλις ολοκληρώσετε τις ρυθμίσεις, πατήστε **MENU** για να αποθηκεύσετε και να επιστρέψετε στο προηγούμενο μενού ή πατήστε **EXIT** για να κλείσετε ολόκληρο το μενού.

## 5.1 Φωτογραφία

Η εικόνα είναι απλά ένα δείγμα. Η πραγματική εικόνα είναι αυτή που βλέπετε στην οθόνη. Πατήστε ▲/▼ για να επιλέξετε **Music** από το κύριο μενού και στη συνέχεια πατήστε **ENTER** για να εισέλθετε.

Πατήστε το κουμπί **EXIT** για να επιστρέψετε στο προηγούμενο μενού.

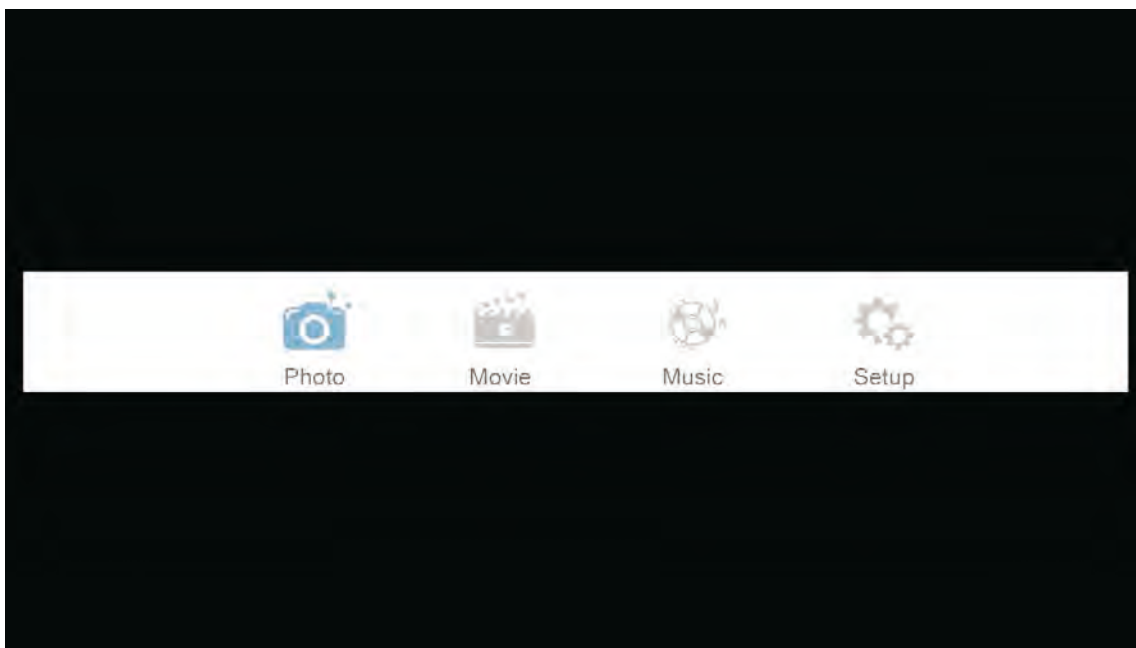

Πατήστε ▲/▼ για να επιλέξετε τις φωτογραφίες, και έπειτα πατήστε το κουμπί **ENTER** ή ► || για να προβάλλετε τις φωτογραφίες.

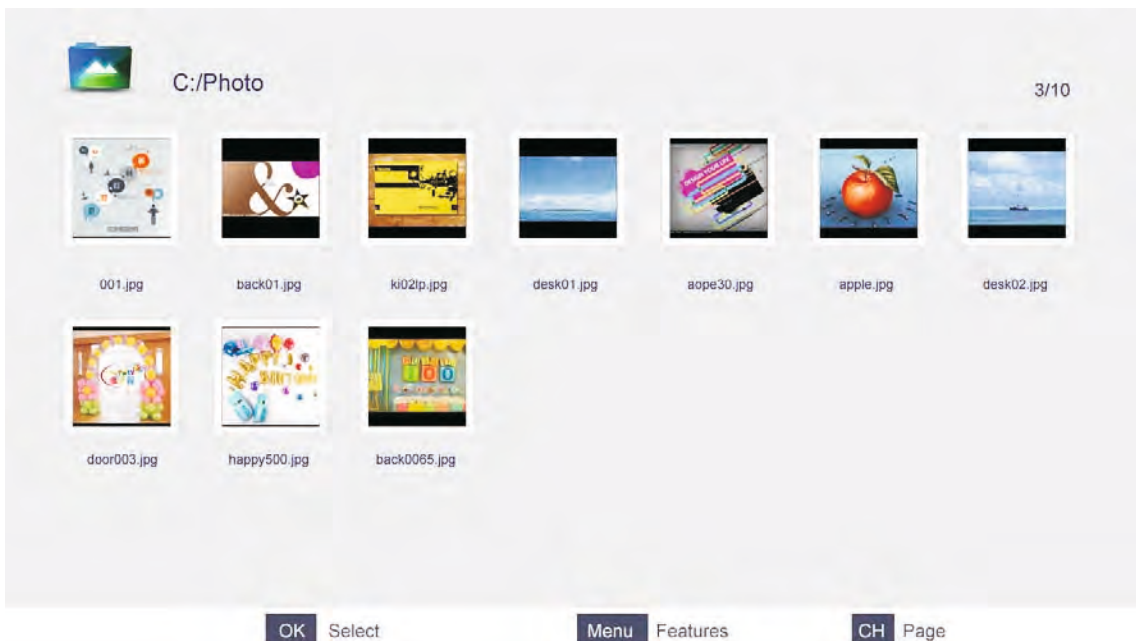

Μπορείτε να δείτε τις πληροφορίες για το βίντεο που παίζει εκείνη τη στιγμή κατά τα πρώτα δευτερόλεπτα ή αφού πατήσετε το πλήκτρο **INFO** και, στη συνέχεια, πατήσετε το κουμπί ► || για αναπαραγωγή ή παύση. Μπορείτε να δείτε την κατάσταση αναπαραγωγής στα δεξιά.

Στη συνέχεια, πατήστε το κουμπί ▲/▼ ή ◀/▶ για να περιστρέψετε την εικόνα.  
**Σημειώσεις:** Τα άλλα μενού και οι περιγραφές είναι ίδια με εκείνα στο μενού "Ταινία".

## 5.2 Ταινία

Η εικόνα είναι απλά ένα δείγμα. Η πραγματική εικόνα είναι αυτή που βλέπετε στην οθόνη.  
Πατήστε ▲/▼ για να επιλέξετε **Movie** από το κύριο μενού και στη συνέχεια πατήστε **ENTER** για να εισέλθετε.

Πατήστε το κουμπί **EXIT** για να επιστρέψετε στο προηγούμενο μενού.

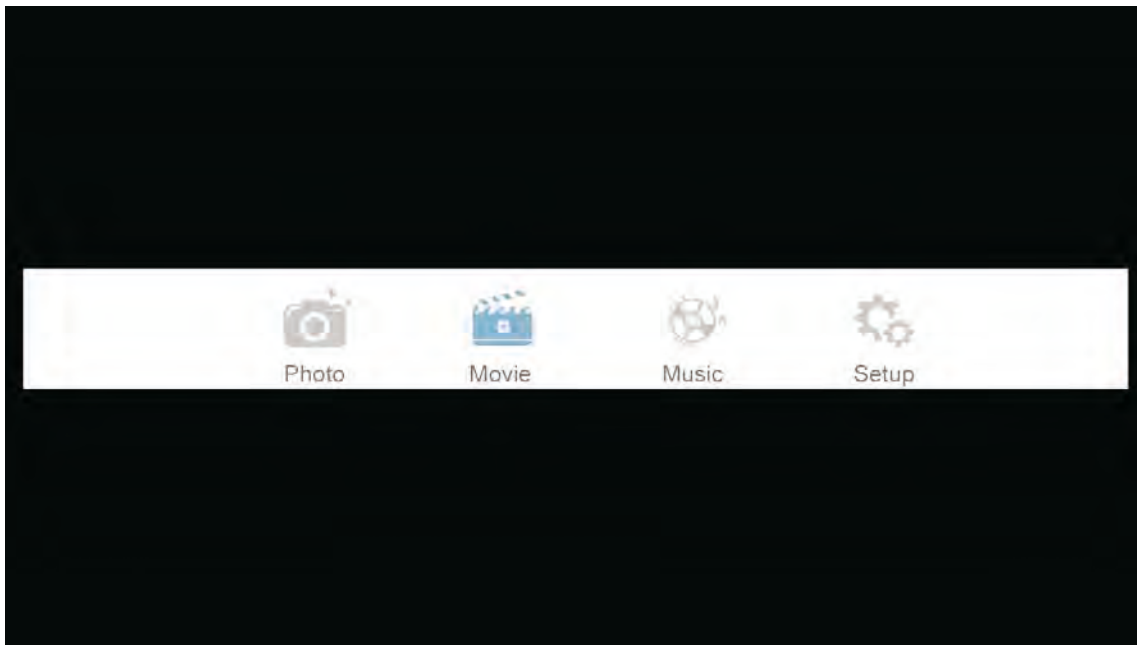

Πατήστε ▲/▼ για να επιλέξετε τον φάκελο που θέλετε να δείτε.  
Έπειτα πατήστε το κουμπί **ENTER** για να επιλέξετε τον υπο-φάκελο.

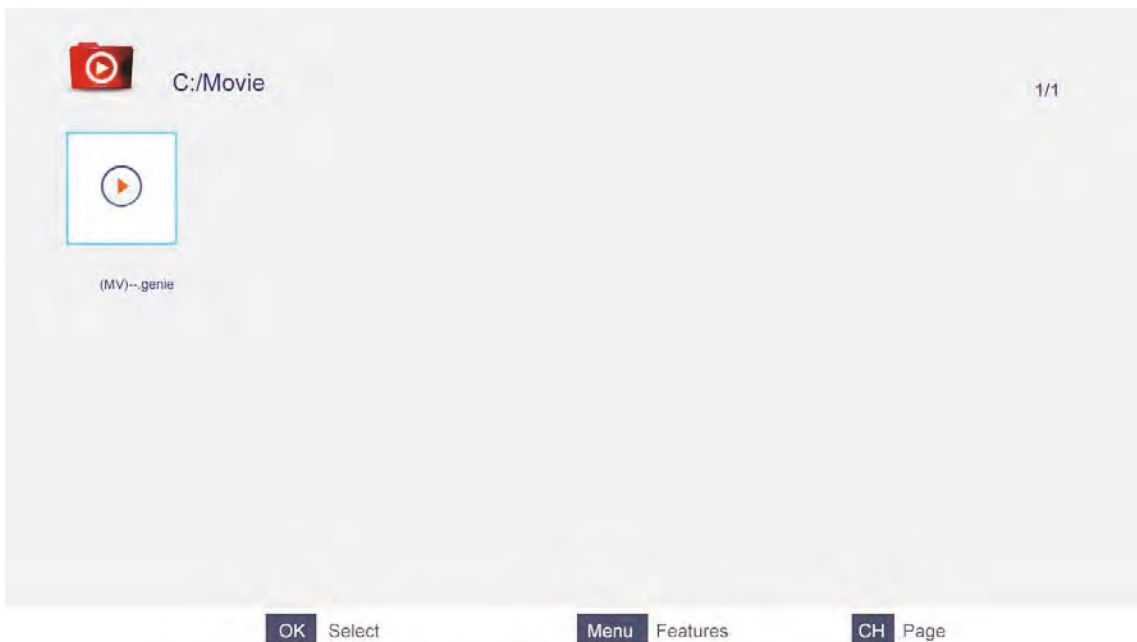

Πατήστε **ENTER** ή ▶|| για αναπαραγωγή.

Πατήστε ■ ή EXIT για διακοπή της αναπαραγωγής.

Πατήστε ◀ για επιστροφή στην προηγούμενη σελίδα.

Μπορείτε να δείτε τις πληροφορίες για την τρέχουσα αναπαραγωγή πολυμέσων κατά τα πρώτα δευτερόλεπτα ή αφού πατήσετε το πλήκτρο **INFO**.

## 5.3 Μουσική

Η εικόνα είναι απλά ένα δείγμα. Η πραγματική εικόνα είναι αυτή που βλέπετε στην οθόνη σας.

Πατήστε ▲/▼ για να επιλέξετε **Music** από το κύριο μενού και στη συνέχεια πατήστε **ENTER** για να εισέλθετε.

Πατήστε το κουμπί **EXIT** για να επιστρέψετε στο προηγούμενο μενού.

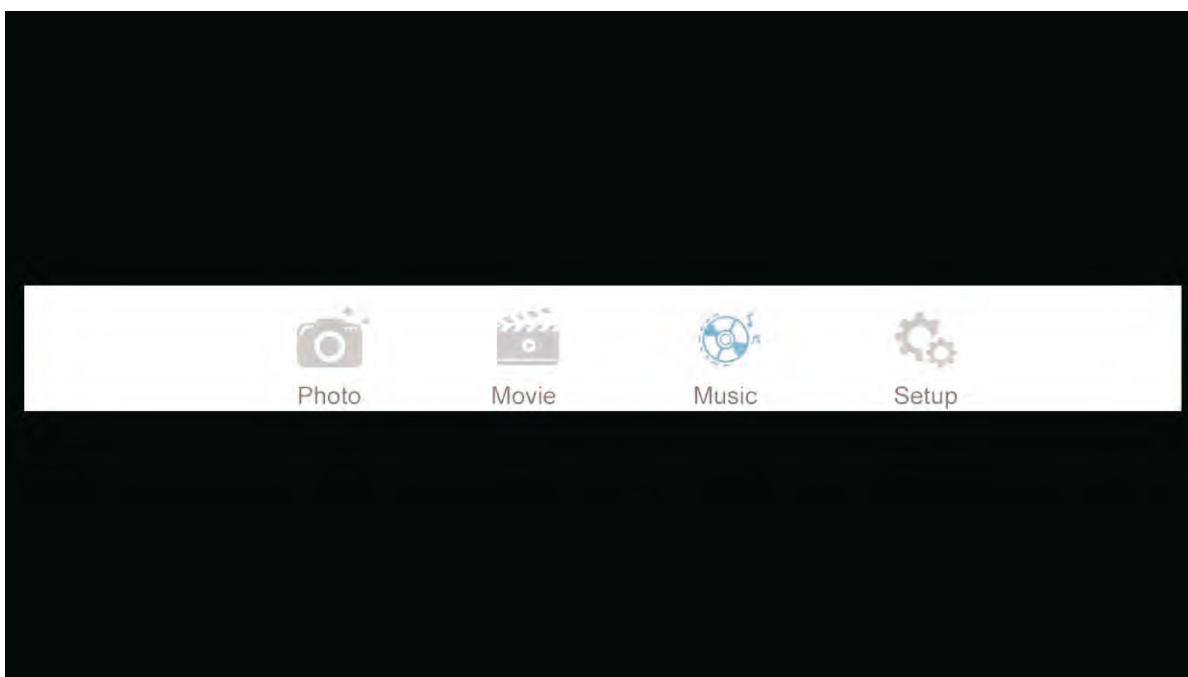

Πατήστε ▲/▼ για να επιλέξετε το κομμάτι που θέλετε να ακούσετε και, στη συνέχεια, πατήστε **ENTER** ή ▶ || ή ▶ για αναπαραγωγή.

Πατήστε το κουμπί ◀ για απευθείας επιστροφή στο προηγούμενο μενού.

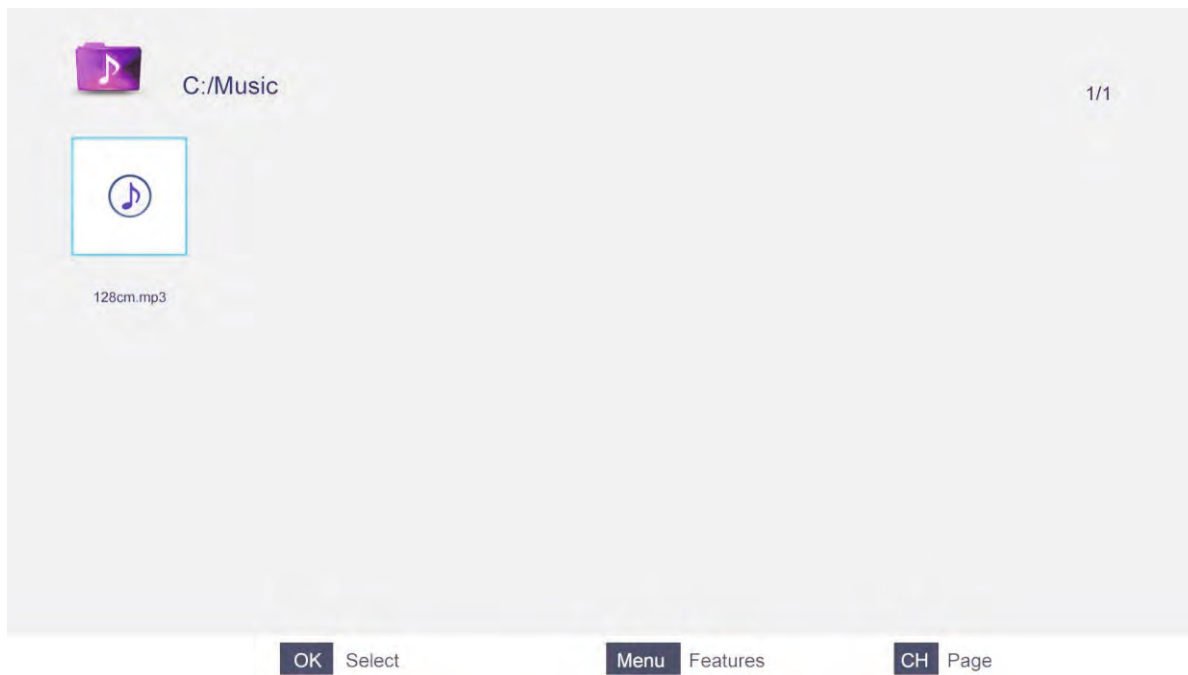

Μπορείτε να δείτε τις πληροφορίες για το κομμάτι που παίζει τη συγκεκριμένη στιγμή στα αριστερά του μενού.

## 5.4 Ρυθμίσεις

Η εικόνα είναι απλά ένα δείγμα. Η πραγματική εικόνα είναι αυτή που βλέπετε στην οθόνη. Πατήστε το κουμπί▲/▼ για να επιλέξετε **Setup** από το κίβριο μενού και στη συνέχεια πατήστε **ENTER** για να εισέλθετε.

Πατήστε το κουμπί **EXIT** για να επιστρέψετε στο προηγούμενο μενού.

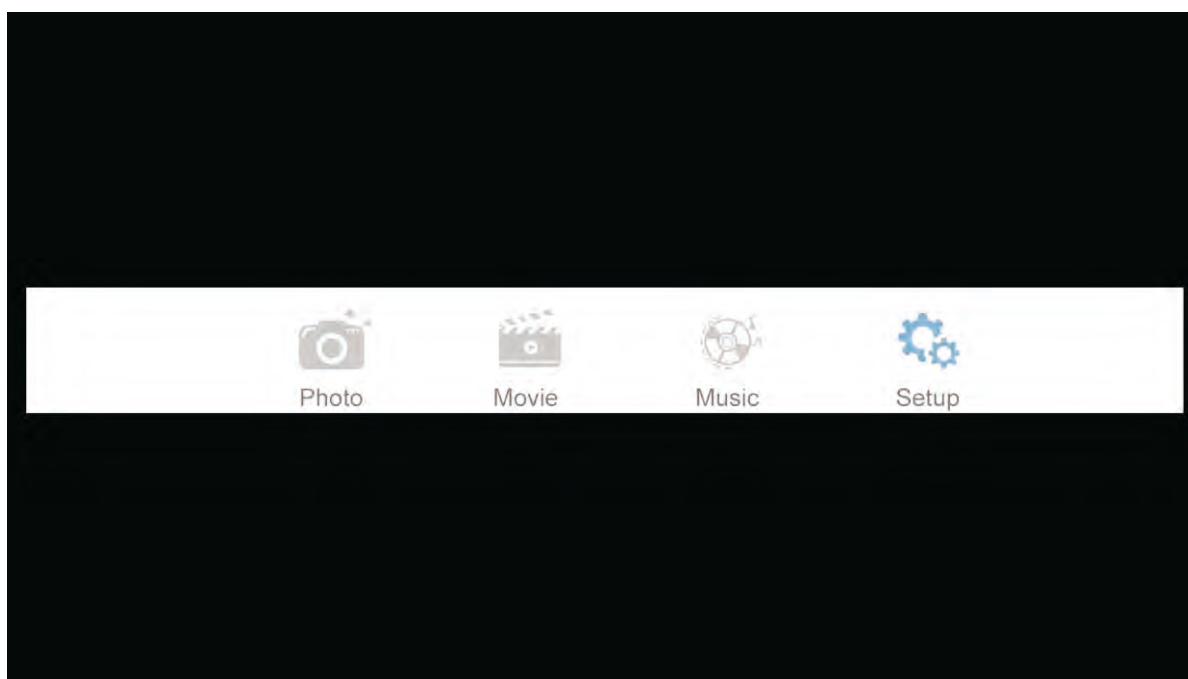

Πατήστε το κουμπί ▲/▼ για να κάνετε την επιλογή σας και, στη συνέχεια, πατήστε το κουμπί

◀/▶ για να επιλέξετε ON (Ενεργοποίηση) ή OFF (Απενεργοποίηση).

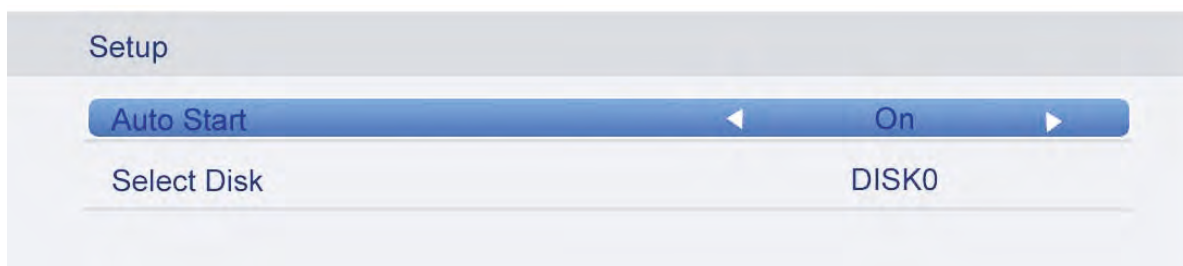

## 6. Αντιμέτωπιση προβλημάτων

Προτού επικοινωνήσετε με την υποστήριξη πελατών εφαρμόστε τα μέτρα επίλυσης προβλημάτων που περιγράφονται στην επόμενη ενότητα. Απενεργοποιήστε τη συσκευή αμέσως μόλις υποψιαστείτε βλάβη και αποσυνδέστε το καλώδιο ρεύματος. Μην επιχειρήσετε να επισκευάσετε τη συσκευή μόνοι σας.

ΣΥΜΠΤΩΜΑ	ΕΛΕΓΧΟΣ
Η οθόνη LCD παραμένει σκοτεινή.	Βεβαιωθείτε ότι η συσκευή είναι ενεργοποιημένη και οι συνδέσεις είναι σωστές. Βεβαιωθείτε ότι το τροφοδοτικό είναι συνδεδεμένο σωστά.
Δεν υπάρχει ήχος	Βεβαιωθείτε ότι οι συνδέσεις του συστήματος είναι σωστές. Βεβαιωθείτε ότι τα ηχεία είναι ενεργοποιημένα.
Δεν υπάρχει εικόνα ή εικόνα κινείται προς τα επάνω και προς τα κάτω με αστάθεια.	Ελέγξτε αν οι συνδέσεις με την εξωτερική πηγή σήματος AV είναι σωστές. Ρυθμίστε σωστά τα στοιχεία στο μενού εικόνας. Ελέγξτε μήπως ο τύπος του σήματος εισόδου βίντεο δεν αντιστοιχεί στη μονάδα. Βεβαιωθείτε ότι η συσκευή είναι ενεργοποιημένη και ο τύπος βίντεο είναι σωστός.
Το τηλεχειριστήριο δεν λειτουργεί.	Βεβαιωθείτε ότι δεν υπάρχουν εμπόδια ανάμεσα στο τηλεχειριστήριο και τη μονάδα. Βεβαιωθείτε ότι το τηλεχειριστήριο είναι στραμμένο προς τη μονάδα. Βεβαιωθείτε ότι οι μπαταρίες έχουν τοποθετηθεί και ότι η κατεύθυνση των πόλων τους είναι σωστή. Βεβαιωθείτε ότι οι μπαταρίες δεν είναι εξασθενημένες. Αντικαταστήστε τις σε περίπτωση που είναι εξασθενημένες.

### Άλλες σημειώσεις:

Στατικές ή άλλες εξωτερικές παρεμβολές μπορεί να οδηγήσουν σε μη φυσιολογική λειτουργία της τηλεόρασης. Σε αυτήν την περίπτωση, αποσυνδέστε το καλώδιο τροφοδοσίας από την πρίζα και συνδέστε το ξανά για να επαναφέρετε τη συσκευή αναπαραγωγής. Εάν τα προβλήματα επιμένουν, αποσυνδέστε τη συσκευή από το ρεύμα και συμβουλευτείτε έναν ειδικευμένο τεχνικό.

## ΣΗΜΕΙΩΣΗ ΣΧΕΤΙΚΑ ΜΕ ΤΗΝ ΑΝΑΚΥΚΛΩΣΗ



A.M.Π. 00510

(ΠΔ 117/2004)

Το προϊόν που αγοράσατε έχει σχεδιαστεί και κατασκευαστεί με υλικά υψηλών προδιαγραφών και εξαρτήματα που μπορούν να ανακυκλωθούν και να ξαναχρησιμοποιηθούν. Το σύμβολο υποδεικνύει ότι οι ηλεκτρικές και ηλεκτρονικές συσκευές, στο τέλος της ζωής τους, θα πρέπει να μεταφέρονται σε ειδικούς χώρους απορριμμάτων, ξεχωριστά από τα σκουπίδια του σπιτιού σας. Παρακαλούμε, ρωτήστε τον τοπικό σας δήμο για τον χώρο απόρριψης ηλεκτρικών και ηλεκτρονικών συσκευών ή για τοποθεσία απόρριψης συσκευών προς ανακύκλωση. Στις χώρες της Ευρωπαϊκής Ένωσης, υπάρχουν σημεία συγκέντρωσης χρησιμοποιημένων ηλεκτρικών και ηλεκτρονικών συσκευών. Παρακαλούμε, βοηθήστε μας να προστατέψουμε το περιβάλλον που ζούμε!

## ΔΗΛΩΣΗ ΣΥΜΜΟΡΦΩΣΗΣ

Αυτό το προϊόν συμμορφώνεται με τις απαιτήσεις των παρακάτω οδηγιών  
EMC Directive 2014/30/EU  
Low Voltage Directive 2014/35/EU  
ErP Directive 09/125/EC  
RoHS2 Directive 11/65/EU

### ΑΠΟΚΛΕΙΣΤΙΚΟΣ ΑΝΤΙΠΡΟΣΩΠΟΣ

#### ΑΜΟΙΡΙΔΗΣ-ΣΑΒΒΙΔΗΣ Α.Ε.

17ης Νοεμβρίου 87Α - Τ.Κ. 55534

Πυλαία - Θεσσαλονίκη

T: 2310944944 | F: 2310944940

web: [www.amiridis-savvidis.gr](http://www.amiridis-savvidis.gr)